

A Székesfehérvári SZC I. István Technikum Szakmai Programja



2020

Módosítva: 2022. január 28.

Jogszabályi háttér:

- 2019. évi LXXX. törvény a szakképzésről;
- 12/2020. (II. 7.) Korm. rendelet a szakképzésről szóló törvény végrehajtásáról;
- 110/2012. (VI. 4.) Korm. rendelet a Nemzeti alaptanterv kiadásáról, bevezetéséről és alkalmazásáról;
- 100/1997. (VI. 13.) Korm. rendelet az érettségi vizsga vizsgaszabályzatának kiadásáról;
- 40/2002. (V. 24.) OM rendelet az érettségi vizsga részletes követelményeiről;
- Képzési és kimeneti követelmények, programtervek (<https://szakkepzes.ikk.hu/kkk-ptt>).

Küldetésnyilatkozat

A Székesfehérvári SZC I. István Technikum:

- a tudásalapú gyakorlati tanulásra, a digitális tudás fejlesztésére, a kreatív és széles látókörű gondolkodásra való felkészítésért;
- a szakképzés XXI. századi követelményekhez igazított, magas színvonalának biztosítása céljából;
- az alapozó, valamint a valós piaci esélyt és biztos megélhetést adó szakképzettség megszerzésének lehetőségéért;
- a személyiségfejlesztéssel kapcsolatos pedagógiai feladatok megvalósítása, valamint a szakmai képzés -, illetve képesítés választás elősegítése érdekében;
- továbbá a változásokhoz való rugalmas alkalmazkodás képességére oktató, a szakképzés és a gazdasági szféra közötti együttműködés erősítésére, és
- az Alaptörvényben meghatározott művelődéshez és a munkához való jog érvényesüléséhez, a következő nevelési program, oktatási program, képzési program és egészségnevelési program alapján végzi tevékenységét.

A szakmai program megvalósításának rendszere

Iskolánkban a képzés iskolarendszerben nappali tagozaton és a szakképzési jogszabályok alapján felnőttképzés illetve kifutó jelleggel esti munkarendű felnőttoktatás keretében folyik.

A képzés nappali tagozaton 5 éves technikumi, és érettségi utáni 2 évfolyamos képzésben valósul meg. A képzéseink az alábbi ábra alapján illeszkednek a magyarországi iskolarendszerbe, és

biztosítják az átjárást, iskolaváltást, az ábra szerinti módon és évfolyamokon. Az iskolánkban megszerzett érettségi általános belépési lehetőség a felsőoktatásba, a mindenkor felvételi eljárási szabályok szerint.

Iskolánk helye a hazai képzési rendszerben:

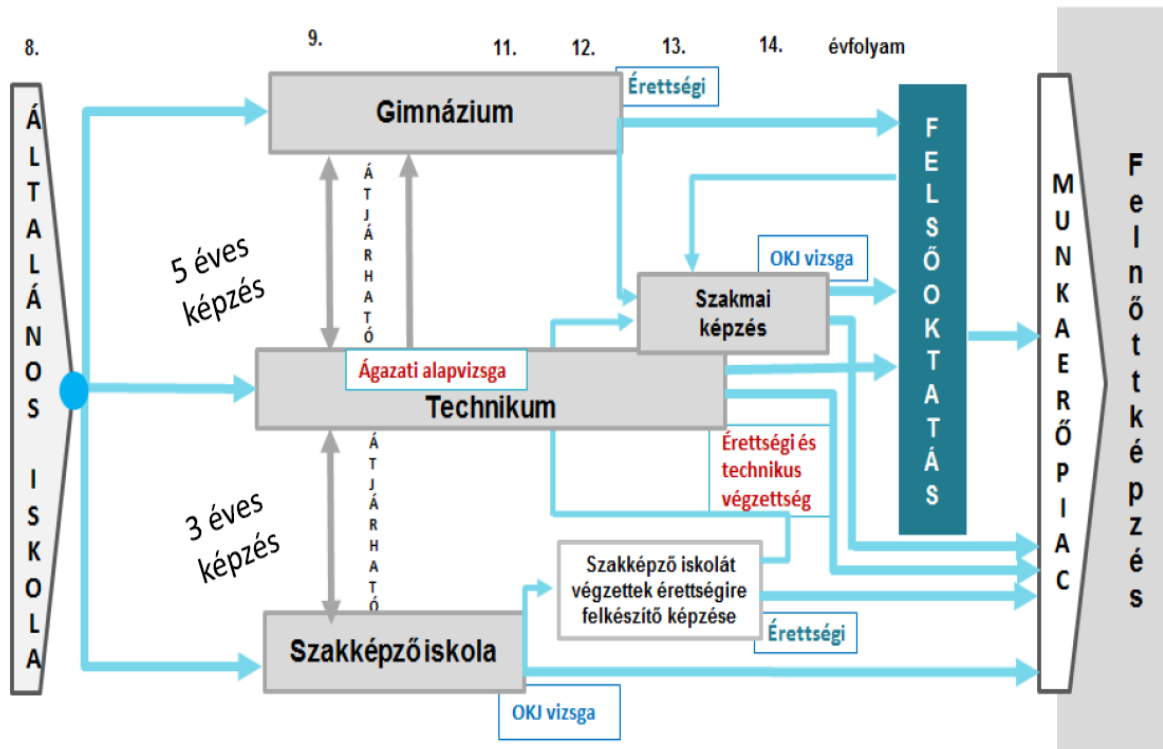

TARTALOM

Jogsabályi háttér:	1
Küldetésnyilatkozat	1
A szakmai program megvalósításának rendszere	1
Tartalom	3
1. Nevelési Program	6
1.1. A szakmai oktatás pedagógiai alapelvei, értékei, céljai, feladatai, eszközei, eljárásai	6
1.1.1. Az erkölcsi nevelés	6
1.1.2. Nemzeti öntudat, hazafias nevelés	7
1.1.3. Állampolgárságra és demokráciára nevelés	8
1.1.4. Az önismeret és a társas kultúra fejlesztése	9
1.1.5. A családi életre nevelés	10
1.1.6. A testi és lelki egészségre nevelés	11
1.1.7. Felelősségvállalás másokért, önkéntesség	12
1.1.8. Fenntarthatóság, környezettudatosság	13
1.1.9. Gazdasági és pénzügyi nevelés	14
1.1.10. Médiatudatosságra nevelés	15
1.1.11. A tanulás tanítása	16
1.1.12. Pályaorientáció	18
1.2. A személyiségfejlesztéssel kapcsolatos pedagógiai feladatok	19
1.2.1. Általános személyiségfejlesztési feladatok	20
1.2.2. A személyiségfejlesztés pályaszocializációs feladatai	21
1.3. A teljes körű egészségfejlesztéssel összefüggő feladatok	21
1.4. A közösségfejlesztéssel, a szakképző intézmény szereplőinek együttműködésével kapcsolatos feladatok	22
1.4.1. Közösségfejlesztés	22
1.4.2. Együttműködési formák	23
1.5. Az oktatók feladatai, az osztályfőnöki munka tartalma, az osztályfőnök feladatai	24
1.5.1. A feladatok általános és közös elemei	24
1.5.2. Az oktatók általános feladatai	24
1.5.3. Az osztályfőnökök további feladatai	26
1.5.4. A gyakorlati oktatók sajátos feladatai	27
1.6. A kiemelt figyelmet igénylő tanulókkal kapcsolatos pedagógiai tevékenység rendje	28
1.6.1. A különös figyelmet igénylő atipikus esetek kezelése	28

1.6.2.	A tehetség, képesség kibontakoztatását segítő tevékenységek.....	28
1.6.3.	A tanulási kudarcnak kitett tanulók felzárkózását segítő program.....	29
1.7.	A tanulóknak a szakképző intézményi döntési folyamataiban való részvételi joga gyakorlásának rendje.....	30
1.8.	A tanuló, a kiskorú tanuló törvényes képviselője, az oktató és a szakképző intézmény partnerei kapcsolattartásának formái	31
1.8.1.	A szülők és oktatók együttműködése	31
1.8.2.	Az oktatók és a tanulók, diákönkormányzat.....	32
1.8.3.	Az iskola és a partnerei kapcsolattartásának formái.....	32
1.9.	Rendkívüli tájékoztatás rendje	33
1.10.	A tanulmányok alatti vizsgák típusai és szabályai	33
1.10.1.	A tanulmányok alatti vizsgák típusai.....	33
1.10.2.	A tanulmányok alatti vizsgák szervezése	34
1.10.3.	A sajátos nevelési igényű tanulókra vonatkozó külön vizsgaszabályok	36
1.10.4.	A szóbeli felvételi vizsga szabályai	36
1.11.	A felvétel és az átvétel helyi szabályai.....	36
1.11.1.	A beiskolázás szabályai:	36
1.11.2.	Az átvétel szabályai	36
1.12.	Az elsősegély-nyújtási alapismeretek elsajátításával kapcsolatos terv,	37
2.	Oktatási program	39
2.1.	A kötelező és a nem kötelező foglalkozások megtanítandó és elsajátítandó tananyaga, az ehhez szükséges kötelező, kötelezően választandó vagy szabadon választható foglalkozások megnevezése, és száma.....	39
2.2.	A közismereti kerettantervben meghatározott pedagógiai feladatok helyi megvalósításának részletes szabályai	39
2.3.	A mindennapos testnevelés, testmozgás megvalósításának módja,	40
2.4.	A választható tantárgyak, foglalkozások, továbbá ezek esetében az oktatóválasztás szabályai.....	41
2.5.	A választható érettségi vizsgatárgyak megnevezése	42
2.6.	Az egyes érettségi vizsgatárgyakból a középszintű érettségi vizsga témakörei,.....	43
2.7.	Az emelt szintű érettségi vizsgára történő felkészítés	43
2.8.	A tanuló tanulmányi munkájának írásban, szóban vagy gyakorlatban történő ellenőrzési és értékelési módja, diagnosztikus, szummatív, és fejlesztő formái	43
2.8.1.	Iskolai beszámoltatás, az ismeretek ellenőrzésének célja, módjai, formái.....	43
2.8.2.	A tanuló teljesítményének értékelése, a tájékoztatás formái	45
2.8.3.	Az értékelés dokumentumai, a tájékoztatás formái	48
2.8.4.	A jutalmazás iskolai elvei	48



2.8.5.	A fegyelmelés iskolai elvei	49
2.9.	A csoportbontások és az egyéb foglalkozások szervezésének elvei	50
2.10.	A nemzetiséghez nem tartozó tanulók részére a településen élő nemzetiség kultúrájának megismerését szolgáló tananyag	51
2.11.	Az egészségnevelési és környezeti nevelési elvek, programokat, tevékenységek	51
2.11.1.	Az iskola egészségnevelési elvei	51
2.11.2.	Az iskola környezeti nevelési elvei	52
2.12.	A tanulók esélyegyenlőségét szolgáló intézkedések	53
2.13.	Az oktatói testület által szükségesnek tartott további elvek	55
3.	Képzési program.....	56
3.1.	Ágazati képzések	56
3.1.1.	Tanulóiraikat 2020 szeptembere előtt megkezdő évfolyamok.....	56
3.1.2.	Tanulóiraikat 2020 szeptemberétől megkezdő évfolyamok.....	58
3.2.	A tanulók értékelése	59
3.3.	Tantárgyi struktúra és óraszámok, óratervek.....	59
3.3.1.	Tanulóiraikat 2020 szeptembere előtt megkezdő évfolyamok.....	59
3.3.2.	Tanulóiraikat 2020 szeptemberétől megkezdő évfolyamok.....	60
3.3.3.	Szakmai helyi tantervek ágazatonként, a szakmai program képzési programjának ágazatonkénti tartalma	60
3.3.4.	Szakmai oktatásban való részvétel jogi keretei	61
4.	Egészségfejlesztési program	63
4.1.	Az egészségfejlesztés területei	63
4.2.	Helyzetelemzés.....	64
4.3.	Az egészségfejlesztés feladatai.....	64
4.4.	Az egészségfejlesztő munka módszerei	66
4.5.	Iskolai testedzés programunk	66
5.	Az intézményben alkalmazott sajátos pedagógiai módszerek.....	67
5.1.	A projektoktatás alkalmazása	67
5.2.	Tanulás tanítása	68
5.3.	Idegen nyelv oktatása	70
6.	Záró rendelkezések.....	71

1. NEVELÉSI PROGRAM

1.1. A szakmai oktatás pedagógiai alapelvei, értékei, céljai, feladatai, eszközei, eljárásai

A szakképző iskolában folyó nevelés-oktatás az iskolai alpműveltség megerősítése mellett a gazdaság, a munkaerőpiac igényeihez is igazodva felkészít a választott szakképesítésre. Iskolánk szakmai programja a NAT szakképző intézményi feladatokra vonatkozó fejlesztési feladatainak teljesítésével segíti a társadalmi különbségekből adódó hátrányok leküzdését. Az egyedi foglalkozást igénylő, egyedi szükségletekhez igazodó tanulásszervezési módszerekkel biztosítja a felzárkózást és az egyenlő esélyeket a képesítés megszerzéséhez. A program alapvető célja minden tanulóra vonatkozóan a pályaelettség elérése, és az munkahelyi érettség megalapozása.

A pedagógiai munka az itt következő kiemelt értékekre alapul.

1.1.1. Az erkölcsi nevelés

A köznevelés alapvető célja a tanulók erkölcsi érzékének és felelősségének fejlesztése, a cselekedeteikért és azok következményeiért viselt felelősségtudatuk elmélyítése, igazságérzetük kibontakoztatása, közösségi beilleszkedésük elősegítése, az önálló gondolkodásra és a majdani önálló, felelős életvitelre történő felkészülésük segítése.

Az erkölcsi nevelést tantárgy-független tevékenységként valósítjuk meg, de tanórai támogatást is kap az osztályfőnöki órák keretében. Az erkölcsi neveléssel lehetőséget kívánunk nyújtani az emberi lét és az embert körülvevő világ lényegi kérdéseinek különböző megközelítési módokat felölelő megértésére, megvitatására. Az iskolai közösség élete, tanárainak példamutatása támogatja a tanulók életében olyan nélkülözhetetlen készségek megalapozását és fejlesztését, mint a kötelességtudat, a munka megbecsülése, a mértéktartás, az együttérzés, a segítőkészség, a tisztelet és a tisztesség, a korrupció elleni fellépés, a türelem, a megértés, az elfogadás.

Ezek érdekében két alapvető értéket emelünk ki:

- **Az emberi együttélés igenlése**
- **Normakövetés**

Az értékek eléréséhez az alábbi elemeket azonosítottuk és rendeltük egymáshoz:

Érték	Cél	Feladat	Eszközök	Eljárások
Az emberi együtt- élés igenlése (kisközösségi és tár- sadművelési szinten is.)	Elfogadni, hogy az együttéléshez normarendszerre van szükség.	A normák megismerése és általános érvényességük elfogadtatása.	Tantárgyi lehetőségek kihasználása. Példamutató. Tanulás és életvitel támogatás.	Diákönkormányzati munka támogatása. Önszerveződések segítése.
Normakövetés	Törvény- és jogszabály tisztelet kialakítása és fejlesztése. Az egyéni lelkiismeret szerepének segítése.	A társadalmi és közéleti szerepek megalapozása. A felelős egyéni döntésekre történő felkészítés.	Az iskolai életét meghatározó dokumentumok hiteles alkalmazása, tartalomhű alkalmazása.	Önszerveződés segítése. Iskolai demokrácia gyakorlása. Ezt segítő értelmező magatartás és oktató tevékenység.

1.1.2. Nemzeti öntudat, hazafias nevelés

A tanulók ismerjék meg az emberi közösség létének szükségességét és értékeit, az egy nemzethez való tartozás élményét. Gyakorolják azokat az egyéni és közösségi tevékenységeket, amelyek megalapozzák az otthon, a lakóhely, a szülőföld, a haza és nemzetiségi megismerését, megbecsülését.

Célunk, hogy alakuljon ki bennük a közösséghez tartozás, a hazaszeretet érzése, és az a felismerés, hogy szükség esetén Magyarország védelme minden állampolgár kötelessége. Feladatunknak tekintjük, hogy az európai kultúrát, mint a társadalmi lét tudatosságát megalapozó értéket ismerjék fel és fogadják el.

Ezek érdekében két alapvető értéket emelünk ki:

- **Nemzettudat**
- **Közösséghez tartozás öröme**

Az értékek eléréséhez az alábbi elemeket azonosítottuk és rendeltük egymáshoz:

Érték	Cél	Feladat	Eszközök	Eljárások
Nemzet-tudat	Nemzetfogalom kialakítása és a nemzettudattal való azonosulás.	Az anyanyelvhez, a történelemhez és hagyományokhoz való pozitív viszony kialakítása, fejlesztése.	Tantárgyi oktatás. Nemzeti ünnepek méltó megtartása. A kulturális és tárgyi környezethez való viszony fejlesztése.	Tudatos nevelő és oktató munka. Példamutatás. Közösségi eseményeken való tevékeny részvétel.
Közösséghez tartozás öröme	Az iskolai és helyi közösségek életén keresztül a nagyobb közösséghez tartozás élményszerűvé tétele.	Kulturális, sport és szociális tevékenységek szervezése, támogatása. A civil egyesülés törvényi védelmének és joggyakorlatának bemutatása.	Kezdeményező képesség fejlesztése. Közösségi feladatok megoldása. Önszerveződés tevékeny támogatása.	Iskolai rendezvények. Közös részvétel helyi társadalmi, sport és kulturális rendezvényeken. Belső pályázatok, versenyek.

1.1.3. Állampolgárságra és demokráciára nevelés

Iskolánk tudatosan törekszik az érték fogalmának megismerésére és elfogadására. Az értékelvű cselekvést tekintjük a jogrendszerhez kapcsolódó magatartás alapjának. Megteremtjük annak lehetőségét, hogy a tanulók megismerjék a főbb állampolgári jogokat és kötelezettségeket és ösztönözzük őket, hogy az iskolai demokrácia keretében gyakorolják jogaikat, kötelezéseiket. Segítjük az önálló kritikai gondolkodás, az elemzőképesség és a vitakultúra fejlesztését. A felelősség, az önálló cselekvés, a megbízhatóság, a kölcsönös elfogadás elsajátítását hatékonyan támogatjuk a tanulók tevékeny részvételére építő tanítás- és tanulászervezési eljárások alkalmazásával.

Az állampolgárságra nevelés feladata iskolánkban szorosan kapcsolódik a vállalkozóvá válás igényének fejlesztéséhez, hiszen ez az életpálya feltételezi a fokozott állampolgári bizalmat, biztonságérzetet és önállóságot.

A vállalkozóvá válás támogatása iskolánkban olyan feladat, amit a nevelési feladatoknak és kulcskompetenciák fejlesztésének kell segítenie.

Ezek érdekében két alapvető értéket emelünk ki:

- **Az értéktudatosság kialakítása, elmélyítése**
- **Az állampolgári felelősségvállalás és önállóság**

Az értékek eléréséhez az alábbi elemeket azonosítottuk és rendeltük egymáshoz:

Érték	Cél	Feladat	Eszközök	Eljárások
Értéktudatosság kialakítása, elmélyítése	Az érték mint résztökéletesség elfogadása. Ehhez igazodhatnak cselekvéseink.	Az érték fogalmának megismerésére és elfogadása. Az értékekkel való azonosulás személyi feltevéleinak fejlesztése.	Oktatási és nevelési tevékenység. Az erkölcsi és kulturális értékek felismerésére való felkészítés minden tantárgyat felhasználva.	Felelős tanári magatartás, kiállítás helyi és társadalmi értékek mellett. Értelmező beszélgetések tanórán és azon kívül. Vitakultúra fejlesztése.
Állampolgári felelősségvállalás önállóság	A polgár mint független cselekvésre és döntésre képes személyiség megjelenítése. A személy állampolgári fejlődésének célirányos támogatása.	A felelősség, az önálló cselekvés, a megbízhatóság, a kölcsönös elfogadás hatékony támogatása. Vállalkozóvá válás támogatása.	Példamutatás és példák bemutatása. Tantárgyi lehetőségek megtervezése és kihasználása. A társadalmi szerepvállalás népszerűsítése.	Tanítás- és tanulás-szervezési eljárások. Döntési lehetőségek biztosítása. Jó döntések elismerése és védelme. Iratmin-ták, iratszerkesztés.

1.1.4. Az önismeret és a társas kultúra fejlesztése

Az önismeretet intézményünk az egyéni boldogulás és a társas kapcsolati kultúra alapjának tekinti. A személyiség elemeiből az értelmet, az érzelmet és a szabad akaratot tekintjük elsődlegesnek. Elő kell segíteni a tanuló kedvező szellemi fejlődését, készségeinek optimális alakulását, tudásának és kompetenciáinak kifejezésre jutását, s valamennyi tudásterület megfelelő kiművelését. Hozzá kell segíteni, hogy képessé váljék érzelmeinek hiteles kifejezésére, a mások helyzetébe történő beleélés képességének az empátiának a fejlődésére, valamint a kölcsönös elfogadásra. Ahhoz, hogy az oktatási és nevelési folyamatban résztvevő tanulók, az elsajátított készségekre és tudásra támaszkodva énképükben is gazdagodjanak, a tanítás-tanulás egész folyamatában támogatást igényelnek. Így tudatosulhat, hogy egyéni fejlődésüket, sorsukat és életpályájukat maguk tudják alakítani, és akaratukat valóban szabadon és felelősséggel tudják gyakorolni. A megalapozott önismeret hozzájárul a kulturált egyéni és közösségi élethez, mások megértéséhez és tiszteletéhez, a szeretetteljes emberi kapcsolatok kialakításához.

Ezek érdekében két alapvető értéket emelünk ki:

- **Személyiség**
- **Felelősségtudat**

Az értékek eléréséhez az alábbi elemeket azonosítottuk és rendeltük egymáshoz:

Érték	Cél	Feladat	Eszközök	Eljárások
Személyiség	Az értelmi, érzelmi és akarati tényezők fejlesztése, egyensúlyának biztosítása.	Az értelem aktivizálása a tanulási folyamat eredményessége érdekében. A tanulás érzelmi úton történő segítése.	A tanulási folyamatban a megismerés és felfedezés középpontba állítása. A megismerés örömförásként való alkalmazása. A megismerés folyamatának és személyiség-fejlesztés lehetőségeinek tervezett összekapcsolása.	Alternatív, cselekvő és foglalkoztató oktatási formák. Projektekben gazdag oktatási formák kiemelt alkalmazása.
Felelősségtudat	Az önállóságon, szolidaritáson alapuló, döntés- és cselekvő készséggel, felelősségteljes személyiséggel rendelkező tanulók kibocsátása.	Ön- és társismereti eljárások és technikák megismertetése. Cselekedeteiért és társaiért való felelősségvállalás kialakítása.	Ön- és társismereti eljárások és technikák alkalmazása. Következésként kialakított és alkalmazott követelményrendszer. Áttekinthető és következetesen alkalmazott értékelési rendszer.	Partneri viszony kialakítása az oktatási folyamatban és a munkában. Az önértékelést segítő feladatok és helyzetek biztosítása. Viták szervezése és moderálása.

1.1.5. A családi életre nevelés

Iskolánk oktató-nevelő munkájával segíti a család társadalmi szerepének megvalósítását, a társadalmi szocializációt. A család és az iskola egymás munkáját kiegészítve felelhet meg társadalmi feladatának: a tanuló mint személyiség fejlesztésének.

A köznevelési intézményeknek kitüntetett feladata a harmonikus családi minták közvetítése, a családi közösségek megbecsülése. A feladat vállalásának és teljesítésére való törekvésnek jelen kell lennie a tanórai tevékenységben is. Ezen túl azonban más szervezett formákban is segítséget kell nyújtani a fiataloknak a felelős párkapcsolatok kialakításához. Az iskola a tanórai keretek között, sőt azon túl is igyekszik olyan konfliktushelyzet felismerő készségeket, konfliktuskezelési stratégiákat fejleszteni a diákokban, amely a családi életükben esetlegesen felmerülő konfliktusok megelőzését és

kezelését szintén szolgálhatja. Iskolánk foglalkozik a szexuális kultúrára való neveléssel is, melyhez iskolán kívüli szakmai szervezeteket is igyekszik bevonni a munkába.

Ezek érdekében két alapvető értéket azonosítottunk:

- **Életközösségi igény**
- **Szeretet, szerelem, párkapcsolat**

Az értékek eléréséhez az alábbi elemeket azonosítottuk és rendeltük egymáshoz:

Érték	Cél	Feladat	Eszközök	Eljárások
Életközösségi igény	A tanulók azonosuljanak azzal a tudattal, hogy a társadalmi fejlődés során kialakult életközösségek az emberi faj fenntartása érdekében működnek.	A tanulók folyamatosan és pozitívan élhessék meg, hogy az oktatási és tanulási folyamat a családi életre való felkészítést is szolgálja.	A tananyagtartalmak integrációs lehetőségeinek kihasználása. Tervezett együttműködés. Külső szakmai szervezetek bevonása.	A lehetőségek folyamatba szervezése. A munkaközösségek együttműködésének támogatása. Az osztályfőnöki munka segítése.
Szeretet, szerelem, párkapcsolat	A szerelem a szexualitáson túl az érzelmekre való kiterjedésének tudatosítása. A szerelemnek, mint a személyiség fontos szerepének elfogadtatása.	A kapcsolati igényesség és felelősség tudatosítása. A pozitív példák közvetítése.	A művészeti értékek felismerésére, a tudatos média felhasználásra való oktatás szerepének fokozása a közismereti tantárgyak kereti között.	A lehetőségek folyamatba szervezése. A munkaközösségek együttműködésének támogatása. Az osztályfőnöki munka segítése.

1.1.6. A testi és lelki egészségre nevelés

Iskolánk munkáját meghatározza, hogy a nevelési és oktatási tevékenységben a tanuló személyiségfejlesztése a cél. Az iskola mindent megtesz az egészségi gondokkal küzdő tanulók egészséges személyiségének erősítéséért. Alapvető feladat az egészséges életmódra nevelés, mert az hozzásegít az egészséges testi-lelki állapot örömteli megőrzéséhez.

Az oktatók ösztönözik a tanulókat arra, hogy legyen igényük a helyes táplálkozásra, a mozgásra, a stressz-kezelés módszereinek alkalmazására. Segítséget nyújtanak lelki egyensúlyuk megővésére, a konfliktusok kezelésére. Az iskola feladata, hogy a családdal együttműködve, a családi nevelést támogatva felkészítse a tanulókat az önállóságra, a betegség-megelőzésre, továbbá a szabá-

lyok betartására a közlekedésben, a testi higiéniában, a veszélyes körülmények és anyagok felismerésében, a váratlan helyzetek kezelésében. Az oktatók motiválják és segítik a tanulókat a káros függőségekhez vezető szokások kialakulásának megelőzésében.

Ezek érdekében két alapvető értéket azonosítottunk:

- **Az élet**
- **Egészség**

Az értékek eléréséhez az alábbi elemeket azonosítottuk és rendeltük egymáshoz:

Érték	Cél	Feladat	Eszközök	Eljárások
Az élet	A tanulóink ismerjék fel az életet, mint értéket. Becsüljük meg annak egyszerűségét és az élet által kínált pozitív lehetőségeket.	A tantárgyaknál törekedjünk az élet támogatására irányuló tevékenység alkalmazására. Szemléletformálás	Tantárgyi oktatás. Külső szolgáltatók igénybevétele. Oktatók pedagógiai továbbképzése.	Oktató-nevelő munka. Előadások. Élménybeszámolók.
Egészség	A komplex egészségfogalom feltárása, elfogadtatása és tudatos megélésre való felkészítés.	Felvilágosítás, tájékoztatás a tantárgyi lehetőségeket is kihasználva. Szemléletformálás. Szűrések támogatása. Példamutatás.	Testnevelés órákon változatos, sokszínű mozgásformák megismertetése, megszerettetése. Életmód tanácsadás tantárgyi keretek között és azon túl. Iskolai étkezés és büfé kínálatának alakítása.	Tantárgyi oktatás. Külső szervezetek igénybevétele. Önkéntes munka célirányos szervezése. Tanulói projektek. A sporttevékenységek ösztönzése.

1.1.7. Felelősségvállalás másokért, önkéntesség

Iskolánk a személyiséget helyezik a nevelő és oktató munka középpontjába. El szeretnénk érni, hogy a tanulók számára az önrendelkezés értéket jelentsen. Tudják saját döntéseiket, igényeiket társadalmi illetve csoport-szempontról is értékelni, és mások ettől eltérő döntéseit, igényeit tiszteletben tartani.

Célunk a hátrányos helyzetű vagy fogyatékkal élő emberek iránti szociális érzékenység, segítő magatartás kialakítása a tanulóknál saját élményű tanuláson keresztül

Ezek érdekében két alapvető értéket azonosítottunk:

- **Tudatos önrányítás**

- **Aktív szolidaritás**

Az értékek eléréséhez az alábbi elemeket azonosítottuk és rendeltük egymáshoz:

Érték	Cél	Feladat	Eszközök	Eljárások
Tudatos önrányítás	Másoktól nem függő, önálló személyiségfejlétségi állapot elérése. A társadalmi értékrendszeren alapuló gondolkodás és cselekvés kialakítása.	Komplex személyiség-fejlesztés megvalósítása.	Tanórai tevékenység. Iskola-pszichológusi tevékenység. Külső előadók.	Nevelő munka oktatási környezetben. Hátrány-kompenzáció. Diákönkormányzati munkába történő bevonás.
Aktív szolidaritás	A segítő magatartás mint igény és cselekvés kialakítása.	Az egyéni tapasztalat érzelmi és tudati feldolgozását segítő attitűd kialakítása.	Az önkéntes munka támogatása.	Segítő szervezetek munkájának megismertetése, tevékenységükbe való bekapcsolódás segítése.

1.1.8. Fenntarthatóság, környezettudatosság

Iskolánk célja és feladata, hogy a tanulóknál kialakítsák az egyéni felelősségtudatot a környezet iránt. Felkészítjük a tanulókat a környezettel való együttélésre. Szeretnénk elérni, hogy a tanulóknál felelősségteljes ökológiai szemlélet alakuljon ki annak érdekében, hogy későbbi felnőtt életüket is környezettudatosan tervezzék (energiatakarékosság, tudatos fogyasztói magatartás és életmód).

Megtanítjuk, hogy az erőforrásokat tudatosan, takarékosan és felelősségteljesen, megújulási képességükre tekintettel kell használni. Célunk, hogy a természet és a környezet ismeretén és szeretetén alapuló környezetkímélő, értékvédő, a fenntarthatóság mellett elkötelezett magatartás váljék meghatározóvá a tanulók számára. Felkészítjük a tanulóinkat a környezetvédelemmel kapcsolatos állampolgári kötelességek és jogok gyakorlására is.

Alapvető feladatunk, hogy a tanulók a környezet védelmét és fejlesztését ne távoli és kizárólag nagyközösségi feladatként kezeljék, hanem ismerjék fel és vállalják egyéni feladatukat és küldetésük részeként éljék meg azt.

Ezek érdekében két alapvető értéket azonosítottunk:

- **Ökológiai szemlélet**
- **Környezetszeretet**

Az értékek eléréséhez az alábbi elemeket azonosítottuk és rendeltük egymáshoz:

Érték	Cél	Feladat	Eszközök	Eljárások
Ökológiai szemlélet	A természeti környezettel való felelős együttélés kialakítása.	A tantárgyi lehetőségek megtervezése, kihasználása, összehangolása.	Tananyagok, ismeretterjesztő anyagok és technikák. Adatok gyűjtése, elemzése és értékelése.	Oktató-nevelő munka. Projektek. Iskolán kívüli környezetvédelmi feladatvállalások ösztönzése és segítése.
Környezetszeretet	A környezetet mint az emberi élet alapvető feltételeként tekintő szemlélet kialakítása.	Ismeret-terjesztés. Konkrét tevékenységek tervezése. Együttműködés külső szervezetekkel.	Környezet fejlesztő, karbantartó vagy helyreállító munka iskolai és külső környezetben.	Kirándulások. Természeti környezet bemutatása.

1.1.9. Gazdasági és pénzügyi nevelés

Iskolánk olyan gazdasági és pénzügyi nevelést folytat, ami felkészíti a tanulókat az egyéni, a családi pénzügyi feladatok megoldására. A háztartási költségtervezés és gazdálkodás alapelemein túl a megtakarítások kezelését is támogató képzések valósulnak meg. Tanulóink megismerik a gazdasági-pénzügyi intézmények társadalmi rendeltetését és tájékozódhatnak az ezekben zajló folyamatokról. Az állampolgári nevelés céljaival összhangban megismerik az adózás és társadalombiztosítás rendeltetését és intézményeit.

Célunk, hogy a tanulók ismerjék fel saját felelősségüket a javakkal való ésszerű gazdálkodás, a pénz világa és a fogyasztás területén. Tudják mérlegelni döntéseik közvetlen és távlati következményeit, kockázatait. Lássák világosan rövid és hosszú távú céljaik, valamint az erőforrások kapcsolatát, az egyéni és közösségi érdekek összefüggését, egymásra utaltságát. Ennek érdekében iskolánk biztosítja a pénzügyi rendszer alapismereteire vonatkozó pénzügyi szabályok, a banki tranzakciókkal kapcsolatos ismeretek és a fogyasztóvédelmi jogok tanítását.

Ezek érdekében két alapvető értéket azonosítottunk:

- **Gazdálkodási fegyelem**
- **Tudatos fogyasztás**

Az értékek eléréséhez az alábbi elemeket azonosítottuk és rendeltük egymáshoz:

Érték	Cél	Feladat	Eszközök	Eljárások
Gazdálkodási fegyelem	A munka és érték viszonyának tudatosítása. Megismerni a jövedelem tervezése és a jövedelem felhasználásának összefüggéseit.	Az állampolgári fegyelem és önállóság kiterjesztése az egyéni és közösségi gazdálkodás szemléletére és gyakorlataira.	Tanórai tevékenység. Külső előadók igénybevétele. Pályázatokon való részvétel. Tanítási órákon kívüli rendezvények szervezése a tanulók bevonásával költségek tervezésébe.	Tervezési feladatok. Projektek. Vetélkedők.
Tudatos fogyasztás	A fogyasztás és szükségletek viszonyának feltárása. Az egyéni fogyasztás és a társadalmi, környezeti viszonyok összefüggésének feltárása, megismerése, elfogadása.	Megtanítani a fogyasztói magatartás alapvető szabályait és az igények kielégítése késleltetésének eszközeit. A felelőtlen marketingtevékenységgel szembeni kritikus szemlélet kialakítása.	Tanórai tevékenységek. Tanítási órákon kívüli rendezvények szervezése a tanulók bevonásával költségek tervezésébe.	Tervezési feladatok. Projektek. Témahetek, témnapok. Vetélkedők. Fogyasztó védelmi szervezetekkel való együttműködés. Esettanulmányok.

1.1.10. Médiatudatosságra nevelés

Iskolánk célja, hogy a tanulók élvezői és ne áldozatai legyenek a média özőnszerű megjelenésének. Ehhez meg kell ismertetnünk őket a média rendeltetésével, társadalmi szerepével. Elkerülhetetlen a fogyasztói felelősség vállalása a médiahasználat során is. Iskolánk műveltségfejlesztő tevékenységének része a tanulók média felhasználói felkészítése a tartalmak kritikájára és értékeik felismerésére.

A tanulók megismerkednek a média területeivel és társadalmi hatásmechanizmusaiival. Célunk a valóságos és a virtuális, illetve a nyilvános és a bizalmas érintkezés megkülönböztetésére való felkészítés. Figyelmet fordítunk a szerzői jogok fogalmának megismertetésére és tiszteletének kialakítására is.

Ezek érdekében két alapvető értéket azonosítottunk:

- **Igényesség**
- **Fogyasztói felelősségtudat**

Az értékek eléréséhez az alábbi elemeket azonosítottuk és rendeltük egymáshoz:

Érték	Cél	Feladat	Eszközök	Eljárások
Igényesség	Az alapvető esztétikai kategóriák megismertetése. A kulturális értékek elfogadása és tisztelte.	A műveltségi javak értékékként történő szemléletének kialakítása. A művészeti alkotások és más kulturális javak élményként történő megélésének megtanítása.	Értékelés és jutalmazás során a diákok által létrehozott kulturális javak figyelembe vétele.	Az értékelés és jutalmazás tudatos alkalmazása. A tanulók kulturális tevékenységének iskolai és külső terjesztése, népszerűsítése. Pályázatokon való részvétel.
Fogyasztói felelősségtudat	Igény kialakítása az értékek melletti döntésre, és bátorság az érték-telen elutasítására. Szempontok megismertetése a megkülönböztetéshez és technikák kialakítása a döntésvállaláshoz	Tantárgyi oktatás és tantárgy-harmonizáció. Vita-lehetőségek biztosítása.	Értékfeltárási gyakorlatok. A műelemzési feladatok. Könyvtár és médiatár gyűjtőkörének alakítása.	Közös művészeti élmények (mozi-, színház- és kiállítás látogatások) szervezése. Közös élményfeldolgozás. Vita. Élménybeszámoló. Külső előadók, előadóművészek szerepeltetése.

1.1.11. A tanulás tanítása

Alapvető feladatunk a gondolkodás szerepének feltárása és gondolkodási technikák tanítása a tantárgyi tanulás eredményessége érdekében és azon túl.

Olyan tudást alakítunk ki, amelyet a tanulók új helyzetekben is képesek alkalmazni, a változatos sokoldalú áttekintésével és értékelésével. A tanulás tanításának elengedhetetlen része a tanulás eredményességének, a tanuló testi és szellemi teljesítményeinek személyre szóló vizsgálata és lehetőség szerinti növelése és a tudás minőségének fejlesztő célú értékelése.

A tanulás tanításának különösen fontos szerepe van a lemorzsolódás elleni pedagógiai munkában. A tanulás tanítása az órarend szerinti oktatásban rendszeres feladat. A tanév első hetében minden tanár külön időkeretet tervez az általa tanított tantárgy hatékony tanulásának megismertetésére. Minden tematikus egység megkezdésekor ismerteti azokat a sajátos ismeretszerzési módokat, amik a témakör tanulását segítik, vagy emlékeztet arra, hogy a tanév eleji tanulásmódszertani felkészítés alapján a témakör az eddigi módszerekkel hatékonyan tanulható. A témazáró számonkérések, dolgozatok előtti összefoglalás során szintén ki kell térni az eredményességet segítő információkra és módszerekre.

A tanórai tanulástámogatási feladatok mellett iskolánk a magyar nyelv tanítása során külön foglalkozik a tanulásmódszertani feladatokkal, szövegértési képességek és kommunikációs készségek fejlesztésével. Ezért kilencedik évfolyamon a hatékony tanulási technikák elsajátítása érdekében a magyar nyelv tantárgyat heti két órában csoportbontásban tanítjuk.

A hatékony tanulási módszerek alkalmazásával a diák számára öröm lesz az ismeretszerzés és ezáltal megteremtődhet az életen át tartó tanulás igénye.

Az eredményesebb tanulás érdekében három alapvető értéket azonosítottunk:

- **Önálló gondolkodás**
- **Probléma-megoldó képesség**
- **Kooperatív tanulás**

Az értékek eléréséhez az alábbi elemeket azonosítottuk és rendeltük egymáshoz:

Érték	Cél	Feladat	Eszközök	Eljárások
Önálló gondolkodás	A gondolkodást a tanulók örömför-rásként éljék meg. Megismerés vezérelt szemlélet kialakítása.	Egyéni módsze- rek kialakítása. Fejlesztő célú egyéni értékelés.	Differenciált fel- adatok. Tárgyi és gondolat-kísérle- tek. Az egyéni megfigyelés sze- repének foko- zása.	Felzárkóztatás, tehetség-gondo- zás. Szakköri munka. Projek- tek.
Problémamegoldó képesség	A megoldási vágy igényének felkel- tése, kialakítása. Algoritmusalkotó képesség kialakí- tása. Kreativitás fejlesztése.	Problémameg- oldó módszerrel való tanítás. Az algoritmikus és a heurisztikus mód- szerek problé- mákhoz igazodó alkalmazása.	A megértés – megoldástervezés – megoldás – el- lenőrzés folyama- tának készséggé tetele, tantár- gyaktól független alkalmazásának megtanítása.	Az irányított ta- lálgatás és más szabad módsze- rek használata a tervezett tanulás mellett.
Kooperatív tanulás	A kooperatív munkavégzés ko- operatív tanulás- sal való megala- pozása. Az együttműködési készség és képes- ség fejlesztése.	Együttműködés a tanórai munkában és órán kívüli fel- készülésben. Rendszeres tanári segítség az együttműködés- hez.	Hagyományos és elektronikus esz- közök. Távsegítség, ta- nulói közösségi segítőhálózat. Projektfeladatok kivitelezése.	Szervezési ele- mek bevonása a tanulásirányí- tásba. A közösségi mé- dia hatékonysá- gának fokozása.

1.1.12. Pályaorientáció

Iskolánk számára fontos a pályaorientáció, azon belül kiemelten a pályaszocializációs tevékenység, amelynek célja már túlmutat a szakma megismerésén, hiszen célja az elkötelezettség és szakmaszeretet.

Az iskolánk - a tanulók életkorához igazodva és a lehetőségekhez képest - átfogó képet nyújt a munka világáról, az általuk választott szakmáról, karrierlehetőségekről. Ennek érdekében olyan felteteleket, tevékenységeket biztosít, amelyek révén a diákok kipróbálhatják képességeiket, megtalálhatják hivatásukat, kiválaszthatják a nekik megfelelő szakmairányt és megtervezhetik szakmai életpályájukat, ezáltal kialakul szakmai motivációjuk, így képessé válnak arra, hogy megtegyék a szükséges erőfeszítéseket céljaik elérése érdekében.

Iskolánkban a pályaorientációs tevékenység fokozottan irányulnak azokra a tanulókra, akik bizonytalan, vagy kényszerű pályaválasztási döntés alapján kerültek a képzésbe.

A pályaorientációhoz az iskola pályaorientációs eszközrendszert működtet és rendelkezik pályaorientációra felkészült tanárokkal.

Ezek érdekében négy alapvető értéket azonosítottunk:

- **Pályaválasztási érettség,**
- **Pályaérettség,**
- **Karriertervezési képesség,**
- **Munkahelyi érettség**

Az értékek eléréséhez az alábbi elemeket azonosítottuk és rendeltük egymáshoz:

Érték	Cél	Feladat	Eszközök	Eljárások
Pályaválasztási érettség	A fiatal alkalmassá tétele a megalapozott pályaválasztási döntésre, így erősítve meg az eredeti választást, vagy segítve a pályakorrekciót.	Önismeret fejlesztés, pályaismeret bővítés. Tanárok pályaorientációs képzése.	Információ, tréning, tanácsadás, gyakorlat, munkahely látogatás, duális képzés. Pályaorientációs szoftverek (Euroguidance díjas). Munkakipróbáló laboratórium igény szerinti használata. Saját tanácsadói hálózat, mentori háttérrel.	Pályaorientációs programok, használata. Önismeret hagyományos eljárással és szoftveres támogatással. Számítógéppel támogatott egyéni tanácsadás.

Érték	Cél	Feladat	Eszközök	Eljárások
Pályaérettség	Személyiségfejlesztés során a fiatal alkalmas legyen a pálya követelményeit, érzelmi hatásait és lehetőségeit integrált egységben kezelni. Munkavállalási biztonság és vállalkozói kompetenciák megismerése fejlesztése.	A saját képességek és készségek megismerése. Az önismeret során kialakult önkép és a szakmához szükséges kompetenciák összehangolása. Érzelmi intelligencia fejlesztése.	A szakmához szükséges kompetenciák fejlesztése. Szükség szerinti tanácsadás.	Önismereti tesztek. Pályaismeret. Sikeres szakemberek előadásai az iskolában.
Munkahelyi érettség	A pályaérettség olyan szintjének elérése, ami megalapozza, hogy hatékony munkavégzéssel a munkahelyi környezet egészében meg tudja felelni az elvárt követelményeknek.	A szakmához kapcsolódó feladatkörök megismeretése. Felelősségvállalás. Önálló munkavégzési készség kialakítása. Együttműködési és alkalmazkodókészség kialakítása.	A személyes-, a társas- és a módszer-kompetenciák fejlesztése.	Projekt munkák és más kooperatív feladatok megvalósítása. Duális képzés lehetőségeinek kihasználása.
Karriertervezési képesség	Képessé váljon munkavállalói céljainak megfogalmazására és az ehhez szükséges eszközök és tanulási utak kiválasztására.	Lehetséges karrierutak bemutatása. Önálló cél- és feladatmeghatározás kialakítása. Kritikus gondolkodás fejlesztése.	Szakszerű pályaszocializáció. Karrier tanácsadás. Álláskeresési tanácsadás. A személyes és gazdasági realitások összevetése.	Álláskereső technikák oktatása. Karrierutak bemutatása külső szakemberek bevonásával.

1.2. A személyiségfejlesztéssel kapcsolatos pedagógiai feladatok

Alapvető feladatunk a tanulók személyiségének mind teljesebb kibontakoztatása. Ezért a személyiségfejlesztést két fő területre bontjuk:

- **Általános személyiségfejlesztő tevékenységek**
- **Pályaszocializációs tevékenységek**

1.2.1. Általános személyiségfejlesztési feladatok

A személyiségfejlesztés során az érték alapú társadalmi elvárások és iskolai célok mellett a társadalmi környezet realitásaival is számolunk, így feladataink a következők:

- megfelelő énkép kialakítása, önismeret fejlesztése, reális önértékelésre való képesség elsajátíttatása, a megfelelő önbizalom kifejlesztése;
- döntéshozatalra való képesség, a döntésekért, tettekért való felelősségvállalás, kötelességtudat kialakítása;
- kitartás, akaraterő, küzdeni tudás attitűdjének kialakítása;
- önkontroll, önuralom és önfegyelem elsajátíttatása;
- alkalmazkodóképesség, segítőkészség, együttérzési hajlandóság előnyeit közvetítő iskolai légkör kialakításával ezen készségek igény szintre emelése;
- az emberek közötti érintkezés, emberi kapcsolatteremtés és kommunikáció kulturált formáinak, elfogadott normáinak kialakítása;
- tartalmas emberi kapcsolatok létrehozásának igénye, az emberi értékek felismertetése;
- az empatikus képesség kialakítása;
- önmagával és másokkal szembeni igényesség belsővé tétele;
- mások munkájának tiszteletére, megbecsülésére való nevelés;
- társadalmilag elfogadott értékrend, erkölcs, etikai értékek közvetítése;
- a társadalmi struktúrába való beilleszkedés képességének kialakítása, közösségi és demokratikus magatartási formák elsajátíttatása;
- a társadalmi környezet negatív hatásainak kritikájára való felkészítés;
- konfliktuskezelési és indulatkezelési képesség kialakítása;
- nyitottság, érdeklődés, fogékonyság kialakítása közvetlen környezetében, a világ globális problémái iránt;
- belső igény kialakítása aktív civil tevékenységre;
- igény kialakítása az esélyegyenlőség megteremtésére, segítőkészség, jóindulat, tolerancia attitűdjének erősítése.

Ezen feladatok elvégzését az oktatói testület személyes példamutatásával is tudja segíteni, végrehajtásában kiemelt szerep jut az osztályfőnöki és testnevelés munkaközösség tagjainak.

1.2.2. A személyiségfejlesztés pályaszocializációs feladatai

A pályaszocializáció rendeltetése

A pályaszocializáció célja, hogy az egyén pályavitele során tudatosan legyen képes olyan szerepeket vállalni, amiben szaktudása mellett személyisége is a hatékony munka alapja.

A szakmai képzés, illetve képesítésválasztás elősegítése, megerősítése a munkaerőpiacon és magánéletben való helytállás érdekében tudatos és módszeres tevékenységet folytatunk azért, hogy tanulóink kötelességtudó, felelősségvállaló társadalmi lénné váljanak.

Korai pályaszocializációs feladat a pályaválasztás megerősítése, mivel tanulók jelentős része pályaválasztási érettség hiányában kezdi meg a szakképzést. Az elsődleges cél a bizonytalan tanulók ágazatban való megtartása és a helyes szakmairány-választás megalapozása. A lemorzsolódás megelőzése azt is megkívánhatja, hogy ha kell, pályakorrekcióval segítsük elő későbbi sikeres pályaszocializációját.

A pályaszocializáció kiemelt személyiségfejlesztési feladatai:

- a társadalmi szerepérdeklődés feltárása és megerősítése;
- a tevékenység alapú érdeklődés feltárása és megerősítése;
- a személyes vérmérséklet feltárása és megerősítése;
- a munkamódokhoz való viszony feltárása és megerősítése.

A feladatok elvégzését a Szakképzési Centrum által biztosított pályaorientációs szoftver segíti.

A pályaszocializáció különösen fontos területe a duális képzésben folytatott szakmai gyakorlat. Az ott folyó spontán szocializáció lehetőségeire és veszélyeire felkészítjük a tanulókat, kiemelve az alábbiak fontosságát:

- szakmai kommunikáció
- problémamegoldás
- alkalmazkodó képesség
- együttműködési készség
- proaktív szemlélet

1.3. A teljes körű egészségfejlesztéssel összefüggő feladatok

Részletesen lásd az Egészségfejlesztési programban (4. fejezet)

1.4. A közösségfejlesztéssel, a szakképző intézmény szereplőinek együttműködésével kapcsolatos feladatok

1.4.1. Közösségfejlesztés

Iskolánkban a közösségfejlesztést az erkölcsi nevelés részének tekintjük. Nevelésünk alapvető célja a tanulók erkölcsi értékrendjének fejlesztése, a cselekedeteikért és azok következményeiért viselt felelősségtudatuk elmélyítése, igazságérzetük kibontakoztatása, közösségbe való beilleszkedésük elősegítése, az önálló gondolkodásra és a majdani önálló, felelős életvitelre történő felkészülésük segítése.

Az erkölcsi nevelést tantárgy-független tevékenységként valósítjuk meg, de tanórai támogatást is kap. Az erkölcsi neveléssel lehetőséget kívánunk nyújtani az emberi lét és az embert körülvevő világ lényegi kérdéseinek különböző megközelítési módokat felölelő megértésére, megvitatására. Az iskolai közösség élete, oktatóink példamutatása támogatja a tanulók életében olyan nélkülözhetetlen készségek megalapozását és fejlesztését, mint a kötelességtudat, a munka megbecsülése, a mértéktartás, az együttérzés, a segítőkészség, a tisztelet és a tisztesség, a türelem, a megértés, az elfogadás.

A közösségfejlesztés feladata az egyén és a társadalom közötti kapcsolat kialakítása, megteremtése.

Kihasználjuk az iskolai rendezvények összetartó erejét. Tanulóink legyenek aktív résztvevői az iskolai rendezvényeknek, házigazdái a nyílt napoknak, a pályaválasztási kiállításnak, a Szakmák éjszakájának.

Szeretnénk még jobban erősíteni a közösségi tudatot, tanulóink legyenek büszkék az iskolájukra. Arra törekszünk, hogy legyen lehetőségük tenni az iskoláért, éljék meg az azonosulás örömét.

Ezek érdekében három alapvető értéket azonosítottunk:

- **Az emberi együttélés igénye (lásd 1.2.1)**
- **Normakövetés (lásd 1.2.1)**
- **Alkotó részvétel a társadalmi munkamegosztásban**

Az értékek eléréséhez az alábbi elemeket azonosítottuk és rendeltük egymáshoz:

Érték	Cél	Feladat	Eszközök	Eljárások
Aktív részvétel a társadalmi munkameg- osztásban	Pályaérettség megszerzése, a munkahelyi érettség megalapozása és értékteremtő munkavállalói magatartás fejlesztése.	A pálya-szociális feladatok kiterjesztése és összekapcsolása közösség-fejlesztési feladatokkal	Projektoktatás előtérbe helyezése és kiterjesztése.	Kooperatív oktatási és tanulási formák alkalmazása elméleti és gyakorlati képzésben.

1.4.2. Együtműködési formák

A diákok és az oktatók együtműködésének formái:

- A tanulókat az iskola életéről, az iskolai munkaterről, ill. az aktuális feladatokról az iskola igazgatója, a diákönkormányzat felelős vezetője és az osztályfőnökök tájékoztatják.
- Az iskola igazgatója legalább évente egyszer a diákközgyűlésen, valamint a diákönkormányzat vezetőségének ülésén, a diákönkormányzat vezetője havonta egyszer a diákönkormányzat vezetőségének ülésén és faliújságon keresztül, az osztályfőnök folyamatosan az osztályfőnöki órákon tájékoztatja a diákokat.
- A tanulók kérdéseiket, véleményüket, javaslataikat szóban vagy írásban egyénileg, ill. választott képviselőik útján közölhetik az iskola igazgatójával, az oktatókkal, az oktatói testülettel vagy a szülői szervezettel.
- A tanulót és szüleit a tanuló fejlődéséről, egyéni haladásáról a szaktanárok folyamatosan tájékoztatják.

A szülők és az oktatók együtműködésének formái:

- szülői értekezlet;
- fogadóóra;
- írásbeli és elektronikus tájékoztató;
- előadások szervezése;
- pályaorientációs, pályakorrekciós tanácsadás.

A szülők részéről a következőkre számítunk:

- aktív részvétel az iskolai rendezvényeken;
- ötletnyújtás az előadások (nevelési, közösségi stb.) témáihoz;
- őszinte véleménynyilvánítás;
- együtműködő magatartás;
- nevelési problémák őszinte megbeszélése, a közös megoldásra való törekvés;

- szponzori segítségnyújtás.

1.5. Az oktatók feladatai, az osztályfőnöki munka tartalma, az osztályfőnök feladatai

1.5.1. A feladatok általános és közös elemei

Iskolánkban dolgozó oktatók felelősséggel és önállóan, a tanulók tudásának, képességeinek és személyiségének fejlesztése érdekében végzik szakmai munkájukat

Feladataikat a közvetlen képzési és nevelési tevékenységen túl a tanulók személyi érdekeinek szolgálatához igazítják. Ezért tanórai feladataikon túl ellátják a nevelő oktató munkát fejlesztő tevékenységeket Kötelességként kezelik a korszerű tartalmak megismerését és az új eljárások bevezetését a hagyományos eszköztár hatékonyabbá tételére.

Az osztályfőnöki órákon sajátos rendszerező, szintetizáló módszerrel kerül sor a tanulók nevelésében szerepet játszó, a mai fiatalokhoz közel álló tartalmak, témakörök más tanítási óraktól eltérő módszerek alapján történő feldolgozására. A megtervezésében kiemelt szerepet kapnak az önállóság, az állampolgári szerepvállalás, a pályorientáció, és felsőbb évfolyamokon a vállalkozóvá válás kompetenciáinak fejlesztését szolgáló témakörök. A szabadidő hasznos eltöltésének támogatása ugyan csak kiemelt fontosságú az osztályfőnöki tevékenységben és az osztályfőnöki órán is.

1.5.2. Az oktatók általános feladatai

- A pedagógus az iskola szakmai programja alapján és a hatályos jogszabályok betartásával felelősséggel és önállóan a tanulók nevelése és oktatása érdekében végzi munkáját.
- Nevelő, oktató munkáját egységes elvek alapján, módszereinek szabad megválasztásával végzi.
- A pedagógus alaptevékenysége azokat a tanórai és tanórán kívüli teendőket foglalja magában, amelyek az intézmény rendeltetése szerint nevelő, oktató munkából az egyes munkaköröknek megfelelően minden nevelőre kötelezően vonatkoznak.
- Közreműködik az iskolaközösség kialakításában és fejlesztésében.
- Segíti az osztályfőnököket, a mentorokat a fejlesztési tervek elkészítésében.
- Segédkezik a vizsgarendszer megvalósításában, kidolgozza a vizsgatematikát.
- Projekt és témaheteket tart.
- Felkészül IKT-s órák megtartására.
- Kapcsolatot tart a szülőkkel.
- Aktívan részt vállal:

- az oktatói újszerű törekvéseiből;
 - a közös vállalások teljesítéséből;
 - az ünnepélyek és megemlékezések rendezéséből;
 - az iskola hagyományainak ápolásából;
 - a tanulók folyamatos felzárkóztatásából;
 - a tehetséggondozást szolgáló feladatokból;
 - pályaaorientációs és pályaszocializációs feladatokból;
 - a gyermekvédelmi tevékenységből;
 - a tanulók tanórán kívüli foglalkoztatásának tervezéséből, szervezéséből, irányításából;
 - a diákönkormányzat kialakításából és munkájának támogatásából;
 - az iskolai élet demokratizmusának fejlesztéséből.
- Tanítási (foglalkozási) órán minőségi munkát végez (felkészülés, szervezés, ellenőrzés, értékelés).
 - Továbbképzéseken, munkaközösségi munkában aktívan részt vesz.
 - Részt vesz az iskola kulturális és sportéletének, a szabadidőhasznos eltöltésének a megszervezésében.
 - A nevelő, oktató munkával összefüggő megbeszéléseken, értekezleteken részt vesz.
 - Feladata egyes adminisztratív és szervezési feladatok elvégzése, melyeket az intézmény nevelő-oktató munkája tesz szükségessé, illetve az érvényben lévő jogszabályok előírnak.
 - Nevelő-oktató munkáját tervszerűen végzi, tanmenet alapján dolgozik.
 - A tanmenetet az igazgató által meghatározott időpontra elkészíti figyelembe véve a helyi tantervet, a választott tankönyveket, az érettségi követelményeket.
 - Az írásbeli dolgozatokat, felmérő-és témazáró feladatlapokat legkésőbb 15 munkanapon belül kijavítja.
 - A témazáró felmérő dolgozatok megíratását legalább egy héttel annak megíratása előtt előre jelzi.
 - A házi feladatokat ellenőrzi, javítja, vagy a tanulókkal javíttatja, és velük együtt értékeli.
 - A személyre szabott házifeladatokat ellenőrzi.
 - Rendkívüli esetekben részt vesz az iskola szülői értekezletein, igény szerint fogadóórát tart.
 - Az intézmény egészére kötelezően háruló feladatok közül egyes teendőket az intézményen belüli szakértelmen és az egyenlő teherviselés elvein alapuló munkamegosztás szerint egy-egy pedagógus lát el.

- A tanítási órákra felkészül, a tanítási óráit megtartja, pontosan kezdi és fejezi be.
- A szakterületéhez kapcsolódó tantárgyak gyakorlati óráit a hatékony együttműködés érdekében látogatja, és együttműködik a gyakorlati oktatókkal.
- Megtanítja a tantervi törzsanyagot.
- Ismerteti a tanulókkal a saját értékelési rendszerét.
- A tanulókat tervszerűen, lehetőleg egyenletesen terheli.
- Ügyeletet, helyettesítést vállal és megbízottként feladatát ellátja.
- Tervezhető távolmaradása, vagy előrelátható akadályoztatása esetén időben, előre értesíti az igazgatót és gondoskodik helyettesítése esetén arról, hogy a tanmenet, a tankönyv a helyettesítő nevelő rendelkezésére álljon.
- Az iskolai rendezvényeken részvétele kötelező.
- A tanítási időn kívül a tanév programjának megfelelően szakmai tanácskozáson, értekezleteken részt vesz.
- Részt vesz a tanuló- és gyermekbalesetek megelőzésével összefüggő feladatok végrehajtásában.
- Betartja az iskola tűzvédelmi, balesetvédelmi és egyéb szabályzatait.
- A fentiekén kívül elvégzi azokat a munkakörével összefüggő nevelési és oktatási feladatokat, amelyekkel az igazgató, az igazgatóhelyettes, az illetékes munkaközösség-vezetők megbízzák.

1.5.3. Az osztályfőnökök további feladatai

- Az iskola pedagógiai programjának szellemében neveli osztályának tanulóit, munkája során maximális tekintettel van a személyiségfejlődés jegyeire.
- Együttműködik az osztály diákönkormányzat képviselőivel, segíti a tanulóközösség kialakulását.
- Segíti és koordinálja az osztályban tanító pedagógusok munkáját. Kapcsolatot tart az osztály szülői választmány tagjaival.
- Figyelemmel kíséri a tanulók tanulmányi előmenetelét, az osztály fegyelmi helyzetét.
- Tájékozódik a gyakorlati képzésről, ennek keretében rendszeres kapcsolatot tart a gyakorlati oktatásvezetővel.
- Minősíti a tanulók magatartását, szorgalmát, minősítési javaslatát a nevelőtestület elé terjeszti.
- Szülői értekezletet tart.

- Ellátja az osztályával kapcsolatos ügyviteli teendőket: digitális napló vezetése, ellenőrzése, félévi és év végi statisztikai adatok szolgáltatása, bizonyítványok megírása, továbbtanulással kapcsolatos tájékoztatás ad, hiányzások igazolása.
- Segíti és nyomon követi osztálya kötelező orvosi vizsgálatát.
- Kiemelt figyelmet fordít az osztályban végzendő ifjúságvédelmi feladatokra, kapcsolatot tart az iskola gyermek- és ifjúságvédelmi feladatokkal megbízott oktatójával.
- Diákjait rendszeresen tájékoztatja az iskolai étellel összefüggő tanulói feladatokról, azok megoldására ösztönöz, közreműködik a tanórán kívüli tevékenységek szervezésében.
- Javaslatot tesz a tanulók jutalmazására, fegyelmező intézkedésekre, szükség esetén, ha más nem látszik eredményesnek, a fegyelmi felelősségre vonására.
- A duális szakképzésből adódó osztályfőnöki feladatokat elvégzi.

1.5.4. A gyakorlati oktatók sajátos feladatai.

- Munkáját minden feladata során a hatályos szabályok szerint végzi.
- Tevékenysége során az iskola szakmai programja szerint jár el.
- Iskolán kívüli gyakorló helyen betartja és betartatja a helyi munkavédelmi és tűzrendészeti szabályokat. Elvégzi a tanulók rendszeres, tanév eleji és csoportváltáskor vagy új munkahelyre kerüléskor esedékes, munkavédelmi és tűzrendészeti oktatását. Erről a rendszeresített formában naplót vezet.
- Különös figyelmet fordít az iskola Házi rendjének és a gyakorlati hely munkarendjének betartatására.
- A tantárgyfelosztás alapján ellátja az oktatási feladatokat. Ennek érdekében részletes foglalkoztatási tervet készít minden általa oktatott gyakorlathoz.
- Az egyes oktatandó témákhoz konkrét gyakorlati feladatokat választ.
- Minden egyéni foglalkoztatási tervébe felvett feladathoz a szakmának megfelelő mintát készít. Megtervezi ennek anyagigényét és eszköz szükségletét. Ezt a foglalkoztatási tervet (tanmenet) az adott tanévre megjelölt határidőig átadja a munkaközösség vezetőnek és a gyakorlati oktatásvezetőnek is.
- Minden egyes gyakorlati foglalkozást olyan mértékben előkészít, hogy akadályoztatása esetén a helyettes az órákat eredményesen megtarthassa.
- Minden foglalkozást az oktatási feladat sajátosságainak megfelelő módszerekkel tart meg. Minden gyakorlatot megfelelő tartalmú és időtartamú bevezető foglalkozással kezd, és összefoglaló, értékelő szakasszal zár le.

- A tanulók munkanaplóját rendszeresen ellenőrzi. Hiányok, hibák esetén a segítő megjegyzéseket a munkanaplóba alkalmanként bejegyzi.
- A rendelkezésére bocsátott eszközök használata karbantartása és tárolása során a gazda gondosságával és anyagi felelősségének tudatában jár el.
- A munkahelyi vezetőtől kapott feladatokat lelkiismeretesen és szakszerűen, határidőre teljesíti.
- Ha egy tanuló a gyakorlati foglalkozásokról a megtartott órák 10%-ánál többet mulasztott, jelzést ad munkahelyi vezetőjének és az iskolának.
- A tanulók munkáját a Képzési Program szerinti értékeli.
- Az iskolában és a gyakorlati képzés helyén rendszeresített dokumentumokat naprakészen vezeti.
- Tevékenyen részt vállal a munkaközösségi munkaterv kidolgozásában és annak megvalósításában.
- A szakterületéhez kapcsolódó tantárgyak elméleti óráit a hatékony együttműködés érdekében látogathatja, és együttműködik az elméleti tanárokkal.

1.6. A kiemelt figyelmet igénylő tanulókkal kapcsolatos pedagógiai tevékenység rendje

1.6.1. A különös figyelmet igénylő atipikus esetek kezelése

A kiemelt figyelmet igénylő tanulókkal kapcsolatos pedagógiai tevékenység során a tanulók tipikus csoportjai mellett az oktatók nagy figyelmet fordítanak az egyedi gondoskodást igénylő, de tipikus csoportba nem sorolható tanulók tanulmányi haladására és személyiségének fejlesztésére és lemorzsolódás elleni védelmére. E munka során az iskolapszichológus-személyes támogatást biztosít a tanulóknak és szakmai segítséget nyújt az érintett oktatóknak.

1.6.2. A tehetség, képesség kibontakoztatását segítő tevékenységek

Kiemelt figyelmet igénylő tanulókkal kapcsolatos feladat a tehetséggondozás is. A tehetség és képességek kibontakoztatását iskolánk folyamatként kezeli és irányítja. A folyamat tanórai és tanórán kívüli tevékenységek tervezett és szervezett rendjében valósul meg. A folyamat tervezése során az alábbi táblázat szerint rendeljük össze a tevékenység alapjait és teendőit.

Érték	Cél	Feladat	Eszközök	Eljárások
Kiemelkedő tanulási képesség	Személyre szabott feladatokkal fokozni a tanulmányi eredményességét. Sikserélmény lehetőségének biztosítása.	Tehetségfeltárás. Motivációfokozás. Heurisztikus módszerek kiterjesztése az oktatásban. Kiemelt pálya- és karrier-tanácsadás.	Szakkörök. Projektek. Egyéni foglalkozás. Csoportbontás alakítása. Órakeret biztosítása.	Differenciált tanórai munka. Projektek. Versenyfelkészítés iskolai, városi/megyei és országos szintre.
Kiemelkedő alkotói képességek	Az elsajátítandó szakma kreatív művelésének támogatása. Kreatív, szakmákhoz kötődő hobbitévékenységek megismertetésével az önmegevalósítás segítése. Sikserélmény lehetőségének biztosítása.	Motivációfokozás iskolán belül és a duális képzési lehetőségek bevonása a támogatásba. Alkotói és előadóművészeti tevékenységek erősítése.	Egyéni és csoportos projekt. Egyéni ösztönzés. Közösség előtti elismerés.	Mint a fentiek. Művészeti és alkotói megnyilvánulások elősegítése.
Kiemelkedő társadalmi képességek	Közösségi attitűdök és kommunikációs készségek fejlesztése. A szociális képességek fejlesztése és a közösség szolgálatába állítása.	A tanulóknak a szakképző intézményi döntési folyamataiban való részvételének támogatása, a közösségi szerepvállalás erősítése. Bevonás az iskola kapcsolat-rendszerének feladataiba.	Támogatás és aktivizálás az érdekvédelmi, diákönkormányzati és közösségi feladatok területén.	Közösségi szolgálatok segítése. Tréningek, koordinációs és meggyőzéssel járó feladatok. Tervek, beszámolók készítése.

1.6.3. A tanulási kudarcnak kitett tanulók felzárkózását segítő program

A tanulási kudarc lehetséges okait nem szűkítjük le a tanulási képességekre, azok alacsony szintjére és a szociokulturális körülményekre. A lemorzsolódási veszély legalább olyan mértékben következik a megalapozatlan pályaválasztásból, a szakszerű és folyamatként nem megvalósult pályorientáció hiányából, mint a képességihiányon alapú problémákból és a szociális helyzetből, emellett

a lemorzsolódást erősíthetik a tanulásmódszertani hiányosságok és a nem megfelelően elsajátított alapkészségek, képességek..

A tanulási kudarnak kitett tanulók támogatását, felzárkóztatását iskolánk folyamatként kezeli, és az ezt segítő tevékenységeket, mint folyamatot irányítják. A folyamat tanórai és tanórán kívüli tevékenységek tervezett és szervezett rendje. A munka során támaszkodunk a lemorzsolódás megelőzését segítő GINOP 6.2.2. projekt során szerzett tapasztalatokra. A folyamat tervezése során a pályaszocializáció és esetleges pályakorrekció mellett a legfontosabb cél és feladat a következő:

Érték	Cél	Feladat	Eszközök	Eljárások
A tanulmányi eredményesség	Megtanítani tanulni. Az egyéni tanulási akadályok feltárása és mérséklése, megszüntetése	Helyes tanulási technikák elsajátíttatása. Önbizalom fejlesztés. Kudarctűrés fokozása. Kudarclelküzdési technikák oktatása. Kitartás fokozása.	Kooperatív tanulási készség növelése. Direkt tanulástámogató módszerek alkalmazása. Önismeret fejlesztés.	Alapkészség fejlesztés. Helyes tanulási szokások kialakítása. Tanuláshoz való viszony alakítása.

1.7. A tanulóknak a szakképző intézményi döntési folyamataiban való részvételi joga gyakorlásának rendje

Iskolánkban tanuló valamennyi diák joga, hogy személyesen vagy képviselői útján részt vegyen az érdekeit érintő iskolai döntések meghozatalában jogszabályban meghatározottak szerint.

A tanulók számára az intézményi folyamatokban való részvétel képviselői úton biztosított. A képviselőt a diákönkormányzat látja el. A diákönkormányzattal való kapcsolattartást a szervezeti és működési szabályzat alapján szervezzük.

A diákönkormányzat véleményét kikérjük az alábbi ügyekben:

- a tanulók közösségét érintő kérdések meghozatalánál;
- a tanulók helyzetét elemző, értékelő beszámolók elkészítéséhez, elfogadásához;
- a tanulói pályázatok, versenyek meghirdetéséhez, megszervezéséhez;
- az iskolai DSE működési rendjének megállapításához;
- az egyéb foglalkozás formáinak meghatározásához;
- a könyvtár, a sportlétesítmények működési rendjének kialakításához;
- az intézményi SZMSZ-ben meghatározott esetekben.

Iskolánk a diákönkormányzatot nem egyszerű érdekképviselői szervnek tekinti. Különös szerepet biztosít a diákönkormányzatnak az alábbi területeken:

- az állampolgári létre való felkészítés területére vonatkozó nevelési feladatok kiterjesztésében
- a felnőtt lét szerepeinek gyakorlásában
- a vállalkozóvá válás támogatását szolgáló kezdeményezések megvalósításában
- a pályorientáció és életpálya tanácsadás támogatására vonatkozó igények megvalósításában.

1.8. A tanuló, a kiskorú tanuló törvényes képviselője, az oktató és a szakképző intézmény partnerei kapcsolattartásának formái

1.8.1. A szülők és oktatók együttműködése

- Az oktatók munkájuk során együttműködnek a szülőkkel a tanulók személyiségének fejlesztésében, képességeinek kibontakoztatásában.
- Az oktató a tanulókat, az osztályfőnököt és a szülőket az őket érintő kérdésekről rendszeresen tájékoztatja; a szülőket figyelmezteti, ha gyermekük jogainak megóvása vagy fejlődésének elősegítése érdekében intézkedéseket tart szükségesnek.
- Az érdemjegyekről, hiányzásokról, a tanulók évközi teljesítményéről az ellenőrzőn és az elektronikus naplón keresztül tájékoztatja a szülőket. Az ellenőrző nem kötelező eszköz, az elektronikus napló lehetőségei alapján kiváltható.
- A kapcsolattartás állandó keretei a szülői értekezletek és a oktatói fogadóórák. Emellett – egyedi esetekben, a probléma jellegétől függően – az iskola igazgatója, az osztályfőnök, az oktató és a szülők felveszik a kapcsolatot egymással a gyermek segítése, a probléma megoldása érdekében.

A szülők részvétele a nevelési folyamatban

- A szülő szorosan együttműködik az oktatói testülettel a tanuló eredményes nevelése és tanítása érdekében. A kapcsolatok klasszikus formáin túl – szülői értekezlet, fogadóóra – a szülők a tanárokkal bármikor találkozhatnak előzetes egyeztetés alapján.
- Az iskolát választani szándékozó tanulóknak és szüleiknek a hagyományoknak megfelelően nyílt napokat tartunk. Itt ismertetjük meg az iskola működésének jellegzetességeit. Részt veszünk a városi pályaválasztási kiállításon, kérésre tájékoztatót tartunk az általános iskolákban szervezett pályaválasztási szülői értekezleten.

Szülői szervezet

- Iskolánkban önálló szülői munkaközösség (a továbbiakban szülői szervezet) működik. Ezen szervezetek jogait törvény szabályozza.
- Az intézményi szülői szervezettel az igazgató tartja a kapcsolatot.
- A szülői szervezet megkeresésére az igazgató, a szükséges tájékoztatást, információt kötelesek megadni.
- A szülői szervezetek képviselőit meg kell hívni azon testületi ülésekre, értekezletekre, ahol jogszabály szerint egyetértési vagy véleményezési jogosultságuk van.

1.8.2. Az oktatók és a tanulók, diákönkormányzat

- A diákönkormányzat és az intézmény vezetőinek kapcsolattartását, a tanulók rendszeres tájékoztatását, a tanulók véleménynyilvánításának formáit a Házi rend tartalmazza.
- A tanulók kérdéseiket, véleményüket, javaslataikat szóban vagy írásban egyénileg vagy választott képviselőik, tisztségviselőik útján közölhetik az intézmény, az intézmény vezetésével, a nevelőkkel, a nevelőtestülettel vagy a szülői szervezettel.
- A diákvezetők előzetesen egyeztetett időpontban és témában megkereshetik az igazgatót. Az erre vonatkozó igényt a titkárságon kell bejelenteni.
- Az intézményvezető részt vesz az évi rendes diákközgyűlésen.

1.8.3. Az iskola és a partnerei kapcsolattartásának formái

- Az iskolát a külső kapcsolatokban az intézményvezető képviseli. Az intézményvezető ezen feladatát megoszthatja, átadhatja a külső kapcsolattartás jellegétől függően közvetlen munkatársainak és más személyeknek eseti vagy állandó megbízás alapján.
- A fenntartó előtt az intézményvezető képviseli az iskolát. A fenntartóval való munkakapcsolat a Székesfehérvári Szakképzési Centrumon keresztül valósul meg.
- Ezen kívül az iskola rendszeres kapcsolatot tart:
 - a kollégiummal;
 - a szülői szervezettel;
 - az iskolát támogató intézményekkel, jogi személyekkel;
 - a kamarákkal;
 - a gyermekjóléti szolgálattal, iskolaorvossal;
 - az oktatási intézményekkel;
 - a pedagógiai szakmai szolgáltató intézménnyel;

- a közösségi szolgálat külső helyszíneivel;
- a szakmai gyakorlati helyekkel.
- A Gyermekjóléti Szolgálattal elsősorban a gyermek- és ifjúságvédelmi feladatokkal megbízott oktató tartja a kapcsolatot. A kapcsolat felvétele szükség esetén az osztályfőnök feladata.
- Ha a tanulónak személyes adottságai, állapota miatt különleges gondozásra van szüksége, a pedagógiai szakszolgálat intézményeiben kaphat segítséget.
- Rendszeres munkakapcsolatban vagyunk a Fejér Megyei Kereskedelmi és Iparkamarával, a Fejér Megyei Kormányhivatal Munkaügyi Központjával (pályázatok, munkaerő gazdálkodási információk, szakmai versenyek, stb.), a NSZFH-val (továbbképzések), valamint az iskola szakmai profiljába eső tevékenységet folytató gazdálkodó szervezetekkel, szakmai szervezetekkel. Ennek formái: szakmai bemutatók tartása, továbbképzések szervezése, stb.
- Tanítványaink nevelésében együttműködünk a székesfehérvári kollégiumok nevelőtestületével.
- Az intézmény tanulóinak rendszeres egészségügyi felügyeletét és ellátását a városi Ifjúság-orvosi rendelő szakszemélyzete végzi. A belgyógyászati, szemészeti, fogászati szűrővizsgálatokat évente egyszer egyeztetett időpontban végzik.
- Amennyiben a tanulók – fiatalkorú tanuló esetén szülői engedéllyel – igénylik az államilag elismert egyházak hitoktatói által szervezett fakultatív hittan-oktatást.
- Honvédelmi nevelés céljából együttműködünk a MATASZ FMSZ-szel (iskolai kiállítások, versenyek, előadások, szakkör).

1.9. Rendkívüli tájékoztatás rendje

Ha a tanulók vagy szülők érdeke megkívánja, vagy felettes szerv erre utasítást ad, az igazgató rendkívüli tájékoztatót szervez. Erről a honlapon ad információt. A rendkívüli tájékoztató lehet személyes részvétellel szervezett, elektronikus eszközzel megvalósított vagy elektronikus körlevél.

1.10. A tanulmányok alatti vizsgák típusai és szabályai

1.10.1. A tanulmányok alatti vizsgák típusai

Intézményünkben háromféle tanulmányok alatti vizsgát szervezünk.

Az *Osztályozó vizsga* a tanuló félévi vagy év végi osztályzatának megállapítására szolgál abban az esetben ha

- a tanulót felmentették a foglalkozáson való részvétel alól;
- engedélyezték, hogy a tanuló egy vagy két tantárgy követelményeinek egy tanévben vagy az előírtnál rövidebb idő alatt tegyen eleget;
- a tanuló jogszabályban meghatározott időnél többet mulasztott (egy tantárgyból legalább a foglalkozások számának 30%-t vagy egész tanévben legalább 250 foglalkozást) és a nevelőtestület engedélyezte számára az osztályozó vizsgát. Ha az igazolatlan hiányzás mértéke eléri a 20 foglalkozást, az oktatói testület megtagadhatja az osztályozó vizsgát;
- a tanuló félévi és év végi osztályzatainak megállapítása érdekében független vizsgabizottság előtt tesz vizsgát.

Egy osztályozó vizsga egy adott tantárgy és egy adott évfolyam követelményeinek teljesítésére vonatkozik.

Az olyan tantárgyból, amely követelményeinek teljesítésével a szakmai program alapján valamely vizsgatárgyból a tanuló érettségi vizsga letételére való jogosultságot szerezhethet, kötelező az írásbeli és a szóbeli vizsgatevékenység teljesítése is.

Különbözeti vizsgára a tanuló másik intézményből való átvételekor kerülhet sor, ha valamely tantárgy követelményei nem egyeznek meg az átadó iskola követelményeivel.

Javítóvizsgát tehet az a tanuló, aki a tanév végén legfeljebb három tantárgyból kapott elégtelen osztályzatot, vagy osztályozó vizsgáról, különbözeti vizsgáról számára felróható ok miatt késik, távol marad vagy engedély nélkül távozik.

Mindhárom vizsgafajtából lehetőség van *pótló vizsga* letételére, ha a vizsgázó a vizsgáról neki fel nem róható okból elkésik, távol marad vagy megkezdett vizsgáról engedéllyel távozik a válaszadás befejezése előtt.

1.10.2. A tanulmányok alatti vizsgák szervezése

	<i>Osztályozó vizsga</i>	<i>Különbözeti (beszámoltató) vizsga</i>	<i>Javítóvizsga</i>
A vizsga ideje	január 3-31. között április 1-30. között (végzős tanulók és előrehozott érettségi miatt) június 1-15. között	Az átvétel során keletkező tanulói jogviszony létrejöttét követő 6-8 héten belül.	augusztus 15-31. között

	<i>Osztályozó vizsga</i>	<i>Különbözeti (beszámoltató) vizsga</i>	<i>Javítóvizsga</i>
	<p>Jelentkezés egy hónappal a vizsga kezdete előtt az iskola igazgatójának írásban benyújtott kérelem alapján. Jelentkezéskor a tanulót írásban tájékoztatni kell a vizsgák időpontjáról.</p>		Tájékoztatás az időpont-ról tanévzárón, illetve postai küldeményben.
	Naponta 8-17 óra között		
Szervezi és megbízást ad	igazgató		
Vizsgabizottság	elnök és legalább 2 tag (legalább 2 fő, szakképzettsége alapján jogosultak az adott tantárgy oktatására – kérdező tanár)		
Írásbeli vizsga	1 vizsganapon 1 vizsgázó vonatkozásában maximum 3 vizsga rendelkezésre álló minimális idő tantárgyanként 60 perc tantárgyak között pihenőidő (t) ($10\text{ perc} \leq t \leq 30\text{ perc}$)		
Szóbeli vizsga	1 vizsganapon 1 vizsgázó vonatkozásában maximum 3 vizsga felkészülési idő minimum 30 perc feleltetési idő maximum 15 perc póttételt elnök húzathat → pontszám feleződik következő tantárgyból történő tételhúzás előtt minimum 15 perc pihenőidő		
Gyakorlati vizsga	a vizsgázók tájékoztatása a gyakorlati vizsga rendjéről, munkavédelmi, tűzvédelmi, egészségvédelmi előírásokról a gyakorlati vizsgatevékenység végrehajtásához szükséges időt a vizsgatevékenység leírása tartalmazza		
Szabálytalanság esetén	az igazgatóból és két oktatóból álló bizottság hoz döntést: a vizsgakérdésre adott válaszokat részben vagy egészben érvénytelennek nyilvánítja – ennek figyelmen kívül hagyásával értékeli a vizsgát; a vizsgázót javítóvizsgára utasítja.		
Iratai	jegyzőkönyv a tanulmányok alatti vizsgáról, osztályozóív tanulmányok alatti vizsgákhoz, majd eredményt törzslapon, bizonyítványban, elektronikus naplóban rögzíteni		

A tanulmányok alatti vizsgák szervezésére vonatkozó részletes előírásokat a mindenkor hatályos 12/2020. (II.7.) Kormányrendelet tartalmazza.

A tanulmányok alatti vizsgák tantárgyankénti és évfolyamonkénti követelményei iskolánk honlapján (www.elsoistvan.hu) a közzétételi listában ágazatonként a megfelelő kerettantervekhez igazodva találhatók.

1.10.3. A sajátos nevelési igényű tanulókra vonatkozó külön vizsgaszabályok

A tanulmányok alatti vizsgán a (szakértői bizottsági szakvéleménnyel megalapozott kérésre, az igazgató engedélye alapján) a sajátos nevelési igényű, a beilleszkedési, tanulási, magatartási nehézséggel küzdő vizsgázót megilletik a vizsga során mindazon mentességek, kedvezmények, melyeket a tanuló megfelelő vizsgálat, szakértői vélemény alapján kapott. Egyéb tekintetben minden vizsgatan tárgy követelményei azonosak az adott évfolyam adott tantárgyának az intézmény szakmai, illetve képzési programjában található követelményrendszerével.

1.10.4. A szóbeli felvételi vizsga szabályai

Az intézményben szóbeli felvételi vizsgát nem szervezünk.

1.11. A felvétel és az átvétel helyi szabályai

Oktatási intézményünkbe beiskolázás illetve átvétel során lehet bekerülni. A beiskolázás történhet 9. évfolyamon ágazati képzésre és 1/13. évfolyamon szakmai képzésre.

1.11.1. A beiskolázás szabályai:

A felvétel az Oktatási Hivatal által évente meghatározott általános szabályok szerint történik. Erről az érintettek az Oktatási Hivatal és a Centrum honlapján és az iskola honlapján kapnak tájékoztatást.

A felvétel aktuális szabályait a régió általános iskoláiban igény szerint szülői fórumokon ismeretjük vagy pályaaorientációs rendezvényeken diákok számára is tartunk tájékoztatót és adunk segítséget az iskolaválasztáshoz.

1.11.2. Az átvétel szabályai

Más iskolából való átvételről – a megfelelő jogszabályi keretek között – az iskola vezetője dönt.

Az átvételi eljárást a szülő és a tanuló közös írásbeli kérvénye alapján kell megindítani, a kérelmet az igazgatóhoz kell benyújtani. Szükség esetén az igazgató – a szakmai munkaközösség véleménye alapján – különbözeti vizsga letételét írhatja elő. Ha a tanulót tanév közben vesszük át, akkor az adott félévben addig elért érdemjegyeit meg kell kérni az előző iskolájától. Javasolt, hogy az átvételi szándékkal érkező tanuló legalább egyszer pályaaorientációs tanácsadáson vegyen részt.

1.12. Az elsősegély-nyújtási alapismeretek elsajátításával kapcsolatos terv,

Az iskolában oktatott közismereti tantárgyak tantervei tartalmazzák a tantárgyhoz kapcsolódó elsősegélynyújtási ismereteket. A természettudományos jellegű tárgyak tartalmi sajátosságai szerint, a társadalomtudományi tantárgyak pedig a társadalmi és személyi felelősség témái kapcsán.

A testnevelés és szakmai képzés tantárgyai a balesetvédelmi és munkavédelmi ismeretek részeként foglalkoznak a feladattal. A testnevelésben és szakmai képzés tantárgyaiban az elméleti ismeretek mellett az elsősegélynyújtás gyakorlati képzés kerül a középpontba.

Célok

A tanulók ismerjék meg

- az elsősegélynyújtás fogalmát;
- az élettannal, anatómiával kapcsolatos legfontosabb alapfogalmakat;
- a vészhelyzeteket;
- a leggyakrabban előforduló sérülések élettani hátterét, várható következményeit;
- a mentőszolgálat felépítését és működését;
- mikor és hogyan kell mentőt hívni;
- munkabiztonságához kapcsolódó jelképeket és értelmezését;
- munkabiztonságához kapcsolódó színeket, értelmezésüket.

Feladatok

- A tanulók sajátítsák el a legalapvetőbb elsősegély-nyújtási módokat;
- a tanulók korszerű ismeretekkel és az azok gyakorlásához szükséges készségekkel és jártasságokkal rendelkezzenek elsősegély-nyújtási alapismeretek területén;
- a tanulóknak bemutatjuk és gyakoroltatjuk velük elsősegély-nyújtás alapfeladatokat;
- a tanulók az életkoruknak megfelelő szinten – a tanórai és a tanórán kívüli foglalkozások során, első sorban a szakmai gyakorlati képzés keretében – foglalkoznak az elsősegély-nyújtással kapcsolatos legfontosabb alapismeretekkel.

Tevékenységek

- Minden kilencedik évfolyamos diákunk számára szervezünk életmentő tanfolyamot hivatásos tréner bevonásával.
- az iskola és a szakmai gyakorlati helyek elsősegély eszközeinek ismertetése, bemutatása.
- a tanulók felkészítése a külső gyakorlóléhelyek elsősegély eszközeinek megismerésére
- a tanulók felkészítése iskolán és gyakorlóléhelyen kívüli elsősegélyhelyzetekben való indokolt aktivitásra.



- az iskola kapcsolatot épít ki
 - az Országos Mentőszolgálattal;
 - a Magyar Ifjúsági Vöröskereszttel;
 - lehetőség szerint az Ifjúsági Elsősegélynyújtók Országos Egyesületével;
- tanulóink bekapcsolódnak az elsősegély-nyújtással kapcsolatos iskolán kívüli vetélkedőkbe;
- támogatjuk az oktatók részvételét 30 órás, elsősegély-nyújtási ismeretekkel foglalkozó továbbképzésen.

2. OKTATÁSI PROGRAM

2.1. A kötelező és a nem kötelező foglalkozások megtanítandó és elsajátítandó tananyaga, az ehhez szükséges kötelező, kötelezően választandó vagy szabadon választható foglalkozások megnevezése, és száma

- Kifutó képzéseink közül a 2016. szeptember 1-jétől indulók tantárgyakra vonatkozó helyi tanterve az 51/2012. (XII. 21.) EMMI rendelet 14. melléklete, azaz „Kerettanterv a szakgimnáziumok 9-12. évfolyama számára” alapján készült és az 1. számú melléklet tartalmazza. (22/2016. (VIII. 26) EMMI rendelet)
- A 2018. szeptember 1-jétől induló képzéseinkre vonatkozó kerettanterv a 26/2018. (VIII. 7.) EMMI rendelettel módosított 51/2012. (XII. 21.) EMMI rendelet. Az ezek alapján készült órahálót a 2. számú melléklet tartalmazza.
- 2020. szeptember 1-jétől induló képzések tartalmát a 2019. évi LXXX. törvény a szakképzésről és a 12/2020. (II. 7.) Kormányrendelet szabályozza, az órahálók ezen jogszabályoknak megfelelőek – 3. melléklet
- 2021. szeptember 1-jétől induló nyelvi előkészítő képzés tartalmát a 110/2012. (VI.4.) Kormányrendelet szabályozza, a megfelelő órahálót a 4. melléklet tartalmazza

2.2. A közismereti kerettantervben meghatározott pedagógiai feladatok helyi megvalósításának részletes szabályai

A közismereti tantárgyak Nemzeti alaptanterv és a megfelelő kerettantervek alapján kidolgozott helyi tantervei az alábbi melléletekben találhatóak:

<i>Tantárgy</i>	<i>2012-es NAT-ra épülő</i>	<i>2020-as NAT-ra épülő</i>	<i>NYEK 2021-től</i>
Magyar nyelv és irodalom	4. melléklet	19. melléklet	73. melléklet
Történelem	5. melléklet	20. melléklet	74. melléklet
Matematika	6. melléklet	21. melléklet	75. melléklet
Angol nyelv	7. melléklet	22. melléklet	76. melléklet
Német nyelv	8. melléklet	23. melléklet	

<i>Tantárgy</i>	<i>2012-es NAT-ra épülő</i>	<i>2020-as NAT-ra épülő</i>	<i>NYEK 2021-től</i>
Informatika	9. melléklet		
Digitális kultúra		24. melléklet	78. melléklet
Művészetek: ének-zene	10. melléklet		
Komplex természettudomány	11. melléklet	25. melléklet	79. melléklet
Fizika	12. melléklet	26. melléklet	
Földrajz	13. melléklet	27. melléklet	80. melléklet
Biológia	14. melléklet		
Testnevelés	15. melléklet	28. melléklet	81. melléklet
Etika	16. melléklet		
Állampolgári ismeretek		29. melléklet	82. melléklet
Pénzügyi és vállalkozói ismeretek	17. melléklet	30. melléklet	83. melléklet
Osztályfőnöki	18. melléklet	31. melléklet	84. melléklet

2.3. A mindennapos testnevelés, testmozgás megvalósításának módja,

A mindennapos testnevelést a 12/2020. (II. 7.) Kormányrendelet 119-121. §-ában meghatározottak figyelembe vételével szervezzük, a szakmai képzésben résztvevő, 13-14. évfolyamos tanulóink számára a programtervek értelmében nem szervezünk testnevelés órát. Az országos mérés, értékelés keretében a tanulók fizikai állapotának és edzettségének vizsgálatát a hatályos jogszabályok előírásai alapján és időben végezzük.

A mindennapos testmozgás elősegítésére az alábbi foglalkozásokat biztosítjuk:

- iskolai testnevelési óra;
- a testnevelési órát nem tartalmazó napokon szervezett sportfoglalkozás felkínálása (floorball foglalkozás fiú- lány csoport részére, tehetséggondozás, felzárkóztatás).

A foglalkozásokon kívül vagy ezek keretén belül a tanulóknak lehetőségük van egyéni vagy éppen egy osztály képességének felmérésére az időszakonként megrendezendő iskolai versenyeken (házi röplabda bajnokság).

Ezeket a foglalkozásokat egyaránt látogatják gyengébb (de mozogni vágyó) és kiemelkedőbb képességű gyerekek. Az utóbbiak képviselik az iskolát a város és megye által megrendezett versenyeken.

2.4. A választható tantárgyak, foglalkozások, továbbá ezek esetében az oktatóválasztás szabályai

A tanuló joga, hogy válasszon a pedagógiai program keretei között a választható tantárgyak, foglalkozások közül.

A választásukat a tanulók és a szülők aláírásukkal megerősítik, és tudomásul veszik, hogy az értékelés, a mulasztás, továbbá a magasabb évfolyamra lépés tekintetében a választott tantárgy kötelező tanórai foglalkozásnak számít.

- A kifutó (2020/2021., 2021/2022., 2022/2023. tanévben tizenkettedikesek) képzések közül a XXVIII: Turisztika ágazat esetén a 10. évfolyamos tanuló március 31-éig kötelezően választ a felkínált idegen nyelvek közül egyet, amelyet az ágazati kompetencia fejlesztés keretében tanul második idegen nyelvként, ha nem választja a mellékszakképesítés tanulását. A tanuló írásos jelentkezése, melyet a szülő is aláír, 2 évre szóló végleges nyilatkozat, amelyre jelentkezéskor a tanuló és szülő figyelmét fel kell hívni.
- A második idegen nyelvi csoportok indításának feltétele, hogy a csoport a minimum létszáma az indításkor a minimum 5 fő legyen.
- A kifutó (2020/2021., 2021/2022., 2022/2023. tanévben tizenkettedikesek) 2016. szeptember 1-jén és azután indult ágazati képzéseink esetén a tanuló a 10. évfolyamon az adott tanév március 31-éig megválasztja, hogy az ágazati mellékszakképesítést kívánja-e tanulni a 11. – 12. évfolyamon vagy ágazati kompetenciáit erősítő képzésen vesz részt. Ez a választás két évre szóló végleges nyilatkozat, amelyre jelentkezéskor a tanuló és szülő figyelmét fel kell hívni.
- Ezen csoportok indításának feltétele a 2018. szeptember 1-jén illetve azután indult kifutó ágazati képzéseknél ezen csoportok minimum létszáma 12 fő mind a mellékszakképesítést mind az ágazati kompetenciafejlesztést választók esetében is.
- 2020. szeptember 1-je után induló képzések esetén 13. évfolyamon a rendes érettségi vizsgára való felkészülést segítő kötelezően választható foglalkozásokat tartunk, amelyre jelentkezni 12. évfolyamos tanév március 31. napjáig lehetséges. A tanuló írásos jelentkezése 1 évre szóló végleges nyilatkozat, amelyre jelentkezéskor a tanuló figyelmét fel kell hívni.

Az iskolában az oktatóválasztás joga a párhuzamos csoportba történő végleges átvétel, áthelyezés útján gyakorolható, egyébként az iskola nem tudja biztosítani az egyéni oktatóválasztás lehetőségét. Az áthelyezési, átvételi kérelmeket írásban kell benyújtani. A kérelemről az igazgató határoz. Az oktatóválasztásra szorgalmi időszakban nincs lehetőség.

2.5. A választható érettségi vizsgatárgyak megnevezése

Felkészítjük a tanulókat az érettségi vizsgakövetelmények alapján a közismereti és szakmai tantárgyak érettségi vizsgájára. Érettségi vizsga két szinten tehető: közép- és emelt szinten.

Kifutó képzéseinknél kötelező legalább középszintű érettségi vizsgát tenni a következő tárgyakból:

- magyar nyelv és irodalom
- történelem
- matematika
- idegen nyelv
- szakgimnáziumban az ágazatnak megfelelő szakmai vizsgatárgy

Kifutó képzéseink esetén a középiskolai érettségi bizonyítvány érettségi végzettséget tanúsít, és jogszabályban meghatározottak szerint felsőoktatási intézménybe való felvételre, szakképzésbe való bekapcsolódásra jogosít. Emellett a komplex szakmai érettségi FEOR számmal jelzett munkakör betöltésére, tevékenység folytatására jogosít.

A kötelező közismereti tárgyakból igény esetén szakköri keretben biztosítunk emelt szintű felkészítést.

A kötelező érettségi tárgyakon kívül az alábbi tantárgyakból biztosítjuk az érettségi vizsgára való felkészítést:

középszinten:

- testnevelés
- informatika
- 2. idegen nyelv (kifutó turisztika ágazati képzéseinknél)

emelt szinten:

- 2. idegen nyelv (kifutó turisztika ágazati képzéseinknél)

2020. szeptember 1-je után indult képzéseink esetén 12. évfolyam végén lehetőség van legfeljebb 3 közismereti tárgyból érettségi vizsgát tenni, a rendes érettségi a 13. évfolyam tehető le, amelyre

kötelezően választható foglalkozások keretében készít fel az iskola. A közismereti tantárgyak érettségi vizsgája mellett az 5. tantárgy az ágazati szakmai vizsgával teljesíthető az ötödik technikum évi végén, amely szakirányú felsőoktatási továbbtanulásra jogosíthat.

Az érettségi bizonyítvány kiadásának feltétele ötven óra közösségi szolgálat elvégzésének igazolása. A sajátos nevelési igényű tanulók esetében a szakértői bizottság ez irányú javaslata alapján a közösségi szolgálat mellőzhető.

2.6. Az egyes érettségi vizsgatárgyakból a középszintű érettségi vizsga témakörei,

A közép- és emeltszintű érettségi vizsga követelményeit az érettségi vizsga részletes követelményeiről szóló rendelet tartalmazza. A 11–12-13. évfolyamon az emelt szintű érettségire történő felkészítéshez az emelt szintű oktatásban alkalmazott fejlesztési feladatok és követelmények részletes meghatározása a NAT és az érettségi vizsga részletes követelményeiről szóló mindenkorai rendelet alapján a tantervi programjainkban található.

2.7. Az emelt szintű érettségi vizsgára történő felkészítés

Az emelt szintű oktatásban alkalmazott fejlesztési feladatok és követelmények a közismereti kerettanterv és az érettségi vizsga általános és részletes követelményei alapján kerülnek meghatározásra a helyi tantervekben és tanmenetekben.

2.8. A tanuló tanulmányi munkájának írásban, szóban vagy gyakorlatban történő ellenőrzési és értékelési módja, diagnosztikus, szummatív, és fejlesztő formái

2.8.1. Iskolai beszámoltatás, az ismeretek ellenőrzésének célja, módjai, formái

A tanulás-tanítási folyamatnak elengedhetetlen eleme a visszacsatolás, vagyis a tanulók teljesítményének rendszeres ellenőrzése, értékelése melynek szervezettsége, minősége visszahat az eredményességre. Az értékelés mindig a tanulás tárgyára irányul és nem a tanuló személyére.

Az ellenőrzésnek, a tanulók tudásszint mérésének kettős célja van. Egyrészt rendszeres munkára szoktat, motivál, felkészít az érettségire és a továbbtanulásra, másrészt tájékoztat a készségek fejlettségéről, a tananyag elsajátításának szintjéről, minőségéről, a gyakran előforduló hibákról, hiányosságokról. Éppen ezért kiemelt figyelmet szánunk iskolánkban e terület érvényesülésének. Az ellenőrzés, elemzés, értékelés elsősorban a nevelőtestület joga, feladata, kötelessége

Tanulóinknak minden órán számítaniuk kell arra, hogy ismereteikről számot adjanak. Az ellenőrzés a tananyagnak csak azon részére terjedjen ki, amit megfelelő mértékben tanítottunk.

A tanév során a tanuló előrehaladását az egyes tantárgyakból a tantárgyat tanító tanár folyamatosan ellenőrzi. A tanítási órákon figyelemmel kísérjük a tanulók munkáját, rendszeresen értékeljük szóban a teljesítményüket és a munkafegyelmeiket.

A gyakorlóórákon lehetőség van a hibák észrevételére, kijavítására, mielőtt sor kerülne az ellenőrzésre, osztályozásra. Az osztályozás során törekszünk arra, hogy az ellenőrzés egy tantárgyon belül is változatos legyen.

Az ellenőrzésnek szóbeli, írásbeli és gyakorlati formáját alkalmazzuk. Ezek arányát nehéz általánosságban meghatározni, mivel tantárgyfüggők. Törekszünk előnyben részesíteni a szóbeli feleleteket, mivel fontosnak tartjuk tanulóink beszédkulturájának fejlesztését, kommunikációjuk tökéletesítését.

A különböző tantárgyak sajátosságai miatt a számonkérési módok tantárgyanként is eltérőek.

Az értékelési renddel szembeni követelmények:

- legyen egységes, egyszerű, áttekinthető,
- objektív,
- legyen kiszámítható, azonos feltételeket teremtő,
- biztosítsa a személyre szabott értékelés jogát is,
- jelezze a sikert és a kudarcot is,
- adjon lehetőséget a szorgalom, a kreativitás figyelembe vételére,
- jelezze a tanuló helyzetét önmaga, a szülő és a környezet számára.

Az ismeretellenőrzés általános formái:

- Szóbeli felelet: Értékelésében az játszik szerepet, hogy a tanuló mennyire önállóan, mennyire helyesen fejt ki a témát. Érdemjeggyel fejezzük ki értékelésünket.
- Írásbeli felelet (röpdolgozat): Egy-két leckét számon kérő írásbeli ellenőrzés, melynek gyakorisága a tantárgy természetéből adódik és a szaktanár önállóan dönti el gyakoriságát. Értékeléskor érdemjegyet adunk, mely egy szóbeli felelet súlyával azonos.
- Dolgozat: a tananyag kisebb egységeit összefoglaló írásbeli ellenőrzés, melyből a szaktanár saját belátása szerinti mennyiségben és gyakorisággal írathat, ha a tantárgyi tervek másként nem rendelkeznek. A dolgozatot előre bejelentjük, de elegendő csak az írást megelőző órán, mert nem témakört ölel fel.
- Témazáró dolgozat: egy nagyobb tematikus egységet lezáró, összegző írásbeli vagy gyakorlati ellenőrzés. Megírását lehetőség szerint összefoglaló óra előzi meg. Időtartama lehet

egy vagy több tanítási óra. A tanulónak egy héttel vagy 3 tanórával előbb kell bejelenteni a témazáró dolgozat időpontját. A tanuló érdekében egy tanítási napon maximum három egész órás dolgozat iratható, melyek közül legfeljebb kettő témazáró dolgozat. A témazárók jegyeit piros színnel írjuk a naplóba. A témazárók számát az adott tantárgy értékelési követelményei határozzák meg. Beszámítása kétszeres súllyal számít a félévi és év végi osztályzatot illetően. (A feladatlapot a tanév végéig megőrizzük).

- Évfolyammérés: Az adott évfolyamon egyszerre íratott, egységesen értékelt dolgozat. Formája lehet év eleji bemeneti mérés vagy év végi záró dolgozat, próba érettségi, felmérés a középiskolában tanult anyagból. A dolgozat időpontját (hónap) már a tanév elején, pontos időpontját legalább két héttel a megírás előtt kihirdetjük. Próba érettségi írásbeli munkáinak értékelése a mindenkori aktuális érettségi követelményekhez igazodik.
- Ismétlő feleletek, dolgozatok: Az érettségire, szakmai vizsgára való felkészülés során a középiskolai tananyag áttekintésének ellenőrzése szóban vagy írásban. A kérdések, feladatok összeállítása, szerkezete, értékelése az érettségi szabályainak megfelelően történik. Témazáró dolgozatnak minősül, ezért a szaktanár egy héttel előbb közli a tanulókkal.
- A Projektek szöveges értékelése mellett lehetőség van érdemjeggyel vagy jegyekkel történő értékelésre is, amelyeknek elveit a részletes projekttervek tartalmazzák.
- Az otthon elkészítendő írásbeli munkák szintén értékelésre kerülhetnek.
- Érdemjeggyel értékelhető még:
 - tanórai teljesítmény
 - gyűjtőmunka
 - kiselőadás megtartása
 - kiállítás készítése
 - pályázat írása
 - versenyeken elért eredmények a szaktanár mérlegelése alapján.
 - tanórán kívüli iskolai programon való aktív részvétel.

Az értékelés súlyát a szaktanár tanév elején ismerteti.

2.8.2. A tanuló teljesítményének értékelése, a tájékoztatás formái

A pedagógiai értékelés fő formái: diagnosztikus, formatív és szummatív.

- **Diagnosztikus:** Funkciója a helyzetfelmérés. Diagnosztizálja, hogy a tanuló rendelkezik-e a képzés elvégzéséhez szükséges bemeneti kompetenciákkal. (röpdolgozat, felelet)

- **Formatív:** A formatív értékelés végigkíséri a pedagógiai folyamatot. Célja a pedagógiai folyamat segítése, visszacsatolás révén. Pontos képet ad a tanuló egyéni fejlődéséről. (röpdolgozat, felelet, dolgozat)
- **Szummatív:** Lezáró, összegző értékelés. Iskolarendszerben egy témát lezáró dolgozat, vagy ismereteket lezáró képesítő vizsga. (témazáró dolgozat, évfolyammérés, projekt)

A témazáró dolgozatokat a szaktanár által kihirdetett módon pótolni kell, amennyiben a tanuló nem írta azt meg az osztállyal együtt. A pótlás történhet tanórán, vagy tanítás után egyeztetett időpontban.

Az oktató által kijavított és értékelt írásbeli dolgozatokat a diákok 15 munkanapon belül megkapják. Az oktató mérlegelheti, hogy a tanulónak ad-e lehetőséget arra, hogy az ellenőrzés eredményét utólag javítsa.

A tanulók teljesítményét valamennyi tantárgyból a hagyományos öt számjegyű skálán értékeljük. Az értékeléssel az a célunk, hogy reális képet adjunk a tanulónak tudásukról, ezzel segítjük önismeretük fejlődését, kitartásra neveljük, jó tanulási technikák alkalmazására ösztönözzük.

- **JELES** érdemjegy minősítésben részesül az a tanuló, aki az adott tárgyban a helyi tantervi követelményeket a vizsgált anyag rész tekintetében teljesítette, írásbeli és szóbeli kifejező-készsége szakszerű, stílusa szabatos, súlyosabb hiba nincs munkájában. Tárgyi ismereteiben és elméleti felkészültségében is példamutató. Gondolkodása mélyreható, problémamegoldó készsége fejlett.
- **ELÉGSÉGES** érdemjegy minősítésben részesül az a tanuló, aki az adott tárgyban a helyi tantervi követelményeket a vizsgált anyag rész tekintetében legalább minimumszinten teljesítette. (Az adott tantárgyra előírt kerettantervi minimum teljesítése az elégséges minősítés elengedhetetlen feltétele). Írás- és szóbeli kifejező-készsége gyengébb, előadásmódja bizonytalan.
- **ELÉGTELEN** érdemjegy minősítésben részesül az a tanuló, aki a fenti követelményeket nem teljesíti, illetve a vállalt speciális követelményeknek nem felelt meg.
- A **JÓ** és **KÖZEPES** érdemjegyeket az oktató a kialakult tanítási gyakorlat és az iskola általános követelményszintjének megfelelő arányossággal állapítja meg.

Törekszünk arra, hogy a tanuló tisztában legyen azzal, hogy miért kapta az adott érdemjegyet, ezért az ellenőrzéseket nemcsak osztályzatok formájában, hanem szóban is értékeljük. A kapott érdemjegyekről a szülőt az elektronikus naplón keresztül értesítjük.

A tanév sikertelen zárása esetén a tanulónak joga van javítani a jogszabályban előírt feltételek megléte esetén a házirendben meghatározott módon.

A tanév első óráján az oktató ismerteti a tanulóknak az adott tantárgyra vonatkozó értékelési rendszert:

- az ellenőrzés formáit, egyéb érdemjegyszerzési lehetőségeket,
- az értékelés módját, melyik érdemjegy mekkora súllyal számít az osztályzat megállapításakor,
- az ellenőrzés elmulasztása esetén a pótlás módját,
- az adott tantárgyból a szerzhető jegyek számát és jellegét,
- az adott tanév sajátosságait (évfolyammérés, érettségire való felkészülés ellenőrzése),
- az otthoni munka, házi feladatok, ellenőrzésének módját,
- az osztályzatok megállapításánál a kerekítés módját.

Az egyes tantárgyaknál alkalmazott ellenőrzési formák értékelési százalékait a 32. melléklet tartalmazza.

Az egyes tantárgyakból adandó érdemjegyek számát a következők szerint állapítjuk meg:

- Legalább a tantárgy heti óraszama + egy érdemjegy tanévenként, de legalább két jegy félévenként, melynek folyamatosságát az intézmény-vezető ellenőrzi.
- Az 1 óránál kevesebb heti órással rendelkező tantárgyak esetén nincs félévi értékelés. A félévi értesítőbe a „részt vett” bejegyzés kerül.
- A heti 1 órás tantárgy esetén a tanuló félévi értékelésének elmaradásáról indokolt esetben a szaktanár dönthet. Ez esetben a félévi értesítőbe a „részt vett” bejegyzés kerül.

Az érdemjegyet lehetőleg a megszerzés napjára kell beírni az osztályozó naplóba a kiosztást követő egy héten belül.

Az osztályzatok megállapítása a naplóba beírt érdemjegyek alapján történik. Az osztályzat alapja az érdemjegyek súlyozott átlaga. Ha az átlag nem egész szám, akkor a szaktanár mérlegelheti az alábbiakat:

- a tanuló tanórai munkája,
- a házi feladatok elkészítése,
- egyenletes, kiegyensúlyozott teljesítmény,
- a tanuló önmagához viszonyított fejlődése.

Azoknál a tantárgyaknál, amelyek önálló tantárgyak, nem kaphat a tanuló elégtelen osztályzatot, ha rendelkezik a minimális darabszámú jeggyel, és ezek súlyozott átlaga eléri a 2,00-t.

Az ágazati szakmai kompetenciafejlesztés tantárgycsoport tantárgyaira a tanuló egy osztályzatot kap, amelynek kialakítása során a különböző tartalmak óraszám szerinti súlyozás alapján járulnak

hozzá a tantárgycsoport átlagához. Az ágazati szakmai kompetenciafejlesztés tantárgyai nem önálló tantárgyak.

Az osztályozás nem a fegyelmezés, büntetés eszköze.

Osztályozó vizsgát kell tennie annak a tanulónak, aki hiányzása vagy egyéb ok miatt nem osztályozható az adott időszakban.

Az osztályozás feltétele: a tanulmányi kötelezettségek folyamatos teljesítése. Az osztályozhatóság megítélésénél a nevelési-oktatási intézmények működéséről szóló 12/2020. (II.7.) Kormányrendelet az irányadó.

A magasabb osztályba lépés feltétele valamennyi tárgy esetében az éves tananyag legalább elégséges szintű teljesítése, illetve az előírt összefüggő nyári szakmai gyakorlat teljesítése.

2.8.3. *Az értékelés dokumentumai, a tájékoztatás formái*

Az értékelésnél használt dokumentumok:

<i>félévkor</i>	<i>év végén</i>
ellenőrző könyv	bizonyítvány
napló	napló
	törzslap

2.8.4. *A jutalmazás iskolai elvei*

Jutalomban részesülhetnek azok a tanulók, akik az iskolai élet valamelyik területén kiemelkedő teljesítményt nyújtanak, jó eredményeket érnek el, az iskola jó hírnevének növeléséhez hozzájárulnak. Jutalmazásra elsősorban az osztályfőnök tesz javaslatot, de bármely oktató és a diákönkormányzat is kezdeményezhet dicséretet.

- Szaktanári dicséretben részesítendő az a tanuló, aki a tanév során tanulmányi munkájával kitűnt társai közül, tanulmányi versenyeken, pályázatokon jó eredménnyel szerepelt.
- Osztályfőnöki dicséretben részesítendő az a tanuló, aki a tanév során tanulmányi munkájával, szorgalmával kitűnt társai közül és aktív közösségi munkát végzett.
- Igazgatói dicsérettel részesítendő az a tanuló, aki a tanév során tanulmányi munkájával, szorgalmával kitűnt társai közül és aktív közösségi munkát végzett, és/vagy a tanulmányi versenyeken kiemelkedő helyezést ért el.
- Nevelőtestületi dicséretben részesülhet az a tanuló, aki tanév végén eléri a 4,85-ös tanulmányi átlagot és mellette tantárgyi dicsérettel rendelkezik.

- Általános dicséretben részesíthető az a tanuló, aki tanév végén kitűnő tanulmányi eredményt ért el.
- Igazgatói dicsérő oklevél amely mellé tárgyjutalom adható a tanulónak, kiemelkedő közösségi munkájáért, kulturális- és sporttevékenységéért, szorgalmáért vagy az év végén elért kiemelkedő tanulmányi eredménye alapján.
- Év diákja elismerés – iskolánk hagyományából eredendően adható annak a végzős diáknak, aki tanulmányai során iskolánk hírnevét öregbítette, kiemelkedő közösségi munkát végzett, példamutató szorgalmával kimagasló tanulmányi vagy versenyeredményt ért el. Erre javaslatot a végzős osztályfőnökök közössége tesz, amelyet az oktatói testület fogadhat el.

2.8.5. A fegyelmezés iskolai elvei

Ha a tanuló az iskola házirendjét, a tanítási órák rendjét, a szakmai gyakorlatokra vonatkozó előírásokat és egyéb kötelességeit - nem vétkesen és/vagy súlyosan – megsérti, fegyelmező intézkedésben kell részesíteni. Vétkes és súlyos kötelességszegés esetén a tanulót fegyelmi büntetésben kell részesíteni. Fegyelmi eljárás lefolytatására a 12/2020. (II. 7.) Kormányrendelet rendelkezései az irányadók. A fegyelmező intézkedések illetve a fegyelmi büntetések alkalmazásakor a fokozatosság elvét be kell tartani, kivéve, ha a tanuló kirívó, súlyos kötelességszegést követ el.

A fegyelmező intézkedések formái:

- Oktatói
 - figyelmeztetés (szóbeli, írásbeli)
- Osztályfőnöki
 - figyelmeztetés (szóbeli, írásbeli)
 - intő (írásbeli)
- Igazgatói
 - figyelmeztetés (írásbeli)
 - intő (írásbeli)
- A megbízás visszavonása

A szaktanár írásbeli figyelmeztetést vagy írásbeli intőt adhat annak a tanulónak, aki magatartásával zavarja a tanítási óra rendjét, nem hozza el felszerelését, taneszközeit, ill. tanárával tiszteletlenül viselkedik.

Az osztályfőnök írásbeli figyelmeztetést vagy írásbeli intőt adhat annak a tanulónak, aki a tanév során több mint kettő szaktanári figyelmeztetést kapott, ill. akkor, ha az osztályfőnöki figyelmeztető, ill. intő adását több szaktanár is javasolja.

Igazolatlan mulasztások esetén osztályfőnöki figyelmeztetésben részesül a tanuló a 4. igazolatlan óra elérése után, osztályfőnöki intésben részesül a 12. igazolatlan óra elérése után, igazgatói intésben részesül a 20. igazolatlan óra elérése után.

Ha a tanuló tanköteles és az igazolatlanul mulasztott órák száma eléri a 30 órát, ellene fegyelmi eljárás kezdeményezhető.

A hiányzásra vonatkozó további rendelkezések a Házirendben találhatók.

A tanuló igazgatói figyelmeztetésben részesül, ha osztályfőnöki intőben már részesült, és ellene további fegyelmező intézkedés válik szükségessé.

A tanuló igazgatói intőben részesül, ha igazgatói figyelmeztetésben már részesült, és ellene további fegyelmező intézkedés válik szükségessé.

2.9. A csoportbontások és az egyéb foglalkozások szervezésének elvei

A csoportbontások a nevelés és az oktatás eredményességének fokozását szolgálják. A csoportban végzett munka különösen fontos alkalom a kompetencia fejlesztésre és projektoktás megvalósítására.

Az órakeret adta lehetőségekhez mérten csoportbontásban tanítjuk az idegen nyelveket, informatikát/digitális kultúrát, matematikát, szakmai gyakorlati tantárgyakat és a 9. évfolyamon a magyar nyelv és kommunikáció tantárgyat. Célunk ezzel, hogy az ismereteket elmélyítsük, több idő jusson a kommunikációs készségek fejlesztésére és tanulók tudásának megalapozására. A magyar nyelv és kommunikáció 9. évfolyamon történő csoportbontása tanulásmódszertani fejlesztést is szolgál.

A kötelező közismereti érettségi tárgyakból az emelt szintű felkészítést a felmerülő igények szerint szakköri keretben biztosítjuk, mely foglalkozásokra a jelentkezést az előző tanév március 31-éig kell leadni az adott tantárgy munkaközösségvezetőjének.

Igény és lehetőség szerint korrepetálást biztosítunk, melyre vonatkozó igényt a szaktanároknál kell jelezni.

A tanulók tanórán kívüli szabadidős- és sporttevékenységének ellátását (foglalkozások megtartása, versenyeztetés) az I. István DSE segíti.

2.10. A nemzetiséghez nem tartozó tanulók részére a településen élő nemzetiség kultúrájának megismerését szolgáló tananyag

Intézményünk általános kerettantervre épülő képzésben oktatja növendékeit. A településen élő nemzetiség kultúrájának megismertetését az alábbi formában biztosítjuk:

- igény esetén tanórán kívüli tevékenység (szakkör) formájában;
- idegen nyelvi oktatás során;
- a történelem tanórákon a megfelelő témakörökhöz kapcsolódva;
- a 12. évfolyamon az etika tantárgy tanítása során nagy hangsúlyt fektetünk a faji, etnikai megkülönböztetés tilalmára.

2.11. Az egészségnevelési és környezeti nevelési elvek, programokat, tevékenységek

2.11.1. Az iskola egészségnevelési elvei

A nevelési program megvalósításának színtere az egész iskola (az osztálytermek, a tanórák, a faluújságokon elhelyezett hasznos egészségnevelési információk).

A nevelőmunka spontán színtere minden tanóra. A szakmai munkaközösségek a nevelési tartalmak egyes témáit a munkájukba beépítve részt vállalnak az egészségnevelés megvalósításában.

Az iskola diákönkormányzatának munkája segíti az egészségnevelést az aktuális információk továbbításával és a pályázati- és versenykiírások figyelésével. Támogatja a tanulók részvételét az egészséges életmóddal kapcsolatos diákkonferenciákon, továbbképzéseken és a káros szenvedélyek megelőzésével foglalkozó kortárs – segítő képzéseken.

Iskolánk pedagógusai, dolgozói személyes példamutatással is segítik az egészségnevelési program megvalósulását. Az egyes tantárgyak tananyagába, az osztályfőnöki órák tananyagába beépítjük az egészségnevelési témákat.

Az iskolai büfé kínálatát az egészséges életmód, korszerű táplálkozás figyelembevételével kerjük kialakítani.

Lehetőség szerint drogprevenációs előadásokat, programokat szervezünk.

Igénybe vesszük az iskola-egészségügyi szolgálat, iskolafogászat szolgáltatásait. Biztosítjuk a tanulóknak a rendszeres szűrővizsgálatokon, pályaalakmassági vizsgálatokon való megjelenést.

Az iskola egészségnevelési programjának célja, hogy járuljon hozzá a tanulók, az intézmény dolgozóinak és segítőinek saját egészségi magatartásának és életvitelének tudatosításához, illetve az

ezzel kapcsolatos álláspontjának kialakításához, valamint a saját és mások egészsége iránti felelősségvállalásának kifejlesztéséhez.

Az egészségnevelés megvalósítását segítő programok:

- Beszélgetések,
- Előadások,
- Szemléltető bemutatók (filmvetítés, kiállítás stb.),
- Írásos anyagok felhasználása (plakátok, sajtótermékek, kiadványok stb.),
- Sportprogramok,
- Vetélkedők,
- Részvétel a városi egészséges életmóddal kapcsolatos rendezvényeken,
- Fotó- és rajzpályázatokon való részvétel,
- Szenvedélybetegség–megelőzéssel kapcsolatos foglalkozások.

2.11.2. Az iskola környezeti nevelési elvei

- Természet- és embertisztelő szokásrendszer kialakítása,
- az ökológiai gondolkodás és a környezettudatos szemlélet kialakítása,
- a környezettudatos magatartás és életvitel segítése, kialakítása,
- fenntarthatóságra való nevelés az ökológiai szemléletmód segítségével,
- rendszerszemléletre való nevelés, globális összefüggések megértése,
- helyzetfelismerés, ok–okozati összefüggések, problémamegoldó gondolkodás, döntésképesség fejlesztése,
- globális szemléletmód kialakítása,
- tolerancia és segítő életmód, az állampolgári – egyéb közösségi – felelősség felébresztése,
- az egészség és a környezet összefüggéseinek vizsgálata,
- a túlzott fogyasztói szemlélet helyett az életminőség értékeinek hangsúlyozása,
- a létminőség választásához szükséges értékek, viselkedési normák kialakítása,
- a tudatos szakmai elkötelezettség kialakítása.

Az iskola minden dolgozója támogatja a környezeti nevelési programokat. A lehetőségek figyelembe vételével a környezeti nevelés témaköreit beépítjük az egyes tantárgyak tananyagába.

Felhívjuk diákjaink figyelmét a környezetszennyezés veszélyeire, megszervezzük a veszélyes hulladéknak minősülő elemek összegyűjtését.

Kiállításokkal hívjuk fel a diákok figyelmét a világnapokra, a világnapokhoz kapcsolódó környezeti problémákra, és azok kezelésében való felelősségére.

2.12. A tanulók esélyegyenlőségét szolgáló intézkedések

Iskolánk kiemelten kezeli a tanulói esélyegyenlőség megvalósítását. Nevelési – oktatási tevékenységünkben igyekszünk megtalálni azokat a hátránykompenzáló módszereket, eljárásokat, amelyekkel a tanulási - tanítási folyamat eredményesebbé tehető.

Céljaink:

- az esélyt teremtő támogató lépések megtétele a nevelő-oktató munka minden területén,
- az egyenlő bánásmód elvének érvényesítése,
- a hátrányos és halmozottan hátrányos helyzetű tanulók nevelési-oktatási hiányainak kompenzálása, bevonása az iskolán kívüli programokba,
- a SNI-s tanulók integrált oktatásának a lehetőségekhez képest történő megvalósítása,
- a lemorzsolódás csökkentése illetve megelőzése,
- az oktatás hatékonyságának növelése érdekében kompetencia alapú oktatás megvalósítása,
- megfelelő pályaorientációval a sikeres pályaválasztás elősegítése,
- együttműködés a szülői házzal.

A tanulók esélyegyenlőségének biztosításában csak a pedagógusok, a szülők és a gyermekvédelmi intézmények összehangolt tevékenységével érhető el eredmény. A szülők, a család szerepe ebben a tevékenységben alapvető fontosságú. A szülőkkel való kapcsolattartás, a tanulók megismerése a gyermekvédelmi jelzőrendszer első lépcsője. Ezért az iskolánkba bekerülő veszélyeztetett vagy/és hátrányos helyzetű tanulók feltérképezése az elsődleges feladat.

A jelzőrendszer segítségével feltérképezett hátrányos helyzetű, halmozottan hátrányos helyzetű és veszélyeztetett tanulók az ifjúsági- és gyermekvédelmi feladatokkal foglalkozó oktató gondozásába kerülnek. Emellett felderítjük és vizsgálatra küldjük a tanulási és magatartási problémákkal küzdő tanulókat és szakértői vizsgálatot kezdeményezünk a Pedagógiai Szakszolgálatnál. A sajátos nevelési igényű vagy beilleszkedési, tanulási és magatartási zavarokkal küzdő tanulók esetén a pedagógiai szakszolgálat szakértői bizottságának véleménye alapján fejlesztjük az érintett tanulókat, számukra rehabilitációs foglalkozásokat biztosítunk.

Nevelő-oktató munkánkban az esélyegyenlőségi program megvalósítása a 9. évfolyamon elkezdődik a tanév eleji tantárgyi mérésekkel. Ezek lehetővé teszik, hogy feltérképezzük azokat a tanulókat, akik felzárkóztatásra, hátránykompenzálásra szorulnak. Szükség esetén korrepetálást, felzárkóztatást biztosítunk számukra

Az eredményes tanulás további feltétele a helyes szövegértés és logikus gondolkodás képességének kialakítása, továbbfejlesztése. Az évente elvégzett kompetencia mérések lehetővé teszik, hogy megismerjük tanulóink ilyen irányú képességeit. Az eredmények elemzésével ki tudjuk alakítani a

továbbhaladáshoz szükséges korrekciókat. Ennek érdekében elsősorban a tanítási órákon alkalmazott differenciált foglalkozásokkal, vagy tanórán kívüli egyéni és felzárkóztató foglalkozásokkal kívánjuk a hátrányt csökkenteni. Lehetőség szerinti felzárkóztatást biztosítunk egyéni foglalkozás formájában diszlexiás, diszgráfiás tanulóink számára is.

A tanulói lemorzsolódás csökkentésére a fenti felzárkóztató programok nyújtanak segítséget. A lemorzsolódás csökkentésének lehetősége a tanulók motiválása, az általunk kínált tanórai és tanórán kívüli felzárkóztató programok igénybe vétele, valamint az igényes, színvonalas nevelő-oktató munka.

A rászoruló tanulók között vannak olyanok is, akiknek nincs szükségük felzárkóztatásra, inkább tehetségük kibontakoztatása az elsődleges feladat. Számukra tehetséggondozást végzünk. Ennek tradicionális módja a tanítási óra, illetve a tanórán kívüli tehetséggondozó foglalkozások, diákkörök szervezése, versenyeken, vetélkedőkön tantárgyi pályázatokon való részvétel, kulturális rendezvényeken való szereplés. A versenyfelkészítésben, a tantárgyi pályázatok írásakor szem előtt tartjuk azokat a tehetséges tanulókat, akik korábban családi vagy egyéb hátrányos ok miatt nem tudtak részt venni ilyen jellegű programokon.

A helyes pályaválasztás érdekében segítséget nyújtunk tanulóinknak abban, hogy megfelelő önismerettel rendelkezzenek. E készség kialakításában sokat segíthet az ifjúság-és gyermekvédelmi feladatokkal foglalkozó oktató, az önismeretet és kommunikációt oktató szaktanárok, osztályfőnökök. Szükség esetén az intézmény oktatóinak illetve külső szakembereknek a bevonásával önismereti foglalkozásokat szervezünk rászoruló tanulóinknak azért, hogy megismerhessék saját személyiségüket, önértékelésük reális legyen.

A pályairányítás szerves részét képezi az is, hogy a rászoruló tanulókat megismertessük a munkába álláshoz szükséges dokumentumokkal, illetve megtanítsuk őket az önéletrajz elkészítésére, valamint megismertessük velük a munkahelyi interjú menetét. Ezek a tevékenységek hozzásegítik a tanulókat az álláskeresési technikák elsajátításához is.

A továbbtanulni szándékozóknek tájékoztatást nyújtunk a felsőoktatási lehetőségekről, szükség esetén segítséget nyújtunk a jelentkezés lebonyolításában.

A tanulmányi munka segítése mellett a szociális hátrányok csökkentése is feladataink közé tartozik. Felhívjuk rászoruló tanulóink figyelmét az igényelhető szociális támogatási lehetőségekre, ösztöndíjakra. A gyermek- és ifjúságvédelmi feladatokkal foglalkozó oktató vagy az osztályfőnök megismerteti a rászorulókat és szüleiket a támogatáskérés menetével, igény esetén segíti őket a dokumentáció kitöltésében, elkészítésében.

A szabadidő hasznos és tartalmas eltöltésének lehetőségét biztosítja az iskolánk azért, hogy a tanulók a hétköznapi életben is örömeiket leljék. Ez a szenvedélybetegségmegelőző tevékenység hatékony részét is képezi. A szenvedélybetegség-megelőző tevékenység támogatására kiírt pályázatokat a gyermek-és ifjúságvédelmi felelős figyelemmel kíséri és nyertes pályázat esetén felel a pályázati munka megvalósulásáért. Rendszeresen szenvedélybetegség-megelőző foglalkozásokat és előadásokat szervez az áldozattá válás és a balesetek, valamint a bűnelkövetés megelőzéséről.

Az egészséges életmód igényének felkeltése és az egészséges életmódra való képesség kialakítása is feladatunk a tanulók esélyegyenlőségének megvalósításában. Ezt szolgálják részben az iskola által szervezett orvosi, fogorvosi vizsgálatok, részben pedig azok a felvilágosító előadások, programok, melyeket meghívott szakemberek tartanak az esélyegyenlőségi osztályfőnöki órákon illetve egészségügyi előadásokon. Figyelünk arra, hogy minél több olyan tanuló vegyen részt a sportrendezvényeken, akiknek korábban erre szociális hátrányuk miatt kevesebb lehetőségük adódott.

A nemzetközi kapcsolatok terén is törekszünk arra, hogy a legnehezebb anyagi körülmények között élő tanulóknak is lehetőségük legyen az idegen nyelvek tanulásának anyanyelvi környezetben való gyakorlására és más országok kultúrájának, életének megismerésére.

Az esélyegyenlőség megvalósítását szolgáló tevékenység elsősorban a gyermek- és ifjúságvédelmi felelős feladata, aki munkáját az igazgatóval, szaktanárokkal és a szülőkkel együttműködve végzi. Ha indokolt, a gyermekvédelmi intézmények és szakemberek segítségét kéri.

2.13. Az oktatói testület által szükségesnek tartott további elvek

Támogatjuk az iskolák közötti együttműködést, különösen azonos ágazati képzést folytató intézményekkel.

Intézményünk támogatja a pályázatokat (külföldi és belföldi egyaránt), de ezekről minden esetben az intézmény igazgatója dönt.

A hatékony tanítást segíti a cselekedve való tanulás, ezért oktatóink fontosnak tartják a tevékenység alapú oktatást.

3. KÉPZÉSI PROGRAM

Képzési struktúránk elsősorban az gazdaság szolgáltatási ágazatának kiszolgálására épül. A szolgáltatási szektor igényeire épített képzés az iparágban történő munkavállalást, illetve alkalmazást is elősegíti, valamint – elsősorban a szakirányú- továbbtanuláshoz is magas szintű ismereteket nyújt.

Intézményünkben a szakmai képzés megszervezése szakgimnáziumi kerettantervek (tanulmányait 2020 szeptembere előtt megkezdők), valamint programtervek (tanulmányait 2020 szeptemberében megkezdők) alapján történik.

A tanulmányait 2020 szeptemberét megelőzően megkezdő tanítványaink első lépcsőben érettségit illetőleg igény szerint az érettségit megelőző mellékszakképzettséget, második lépcsőben pedig szakirányú végzettséget szerezhettek.

2020 szeptemberétől a szakképző intézményben folyó szakmai oktatás ágazati alapoktatásból, valamint szakirányú oktatásból áll. Az ágazati alapoktatást ágazati alapvizsga, a szakirányú oktatást szakmai vizsga zárja. Az öt éves, alapfokú iskolai végzettségre épülő képzés esetén 12. évfolyamon három tantárgyból előre hozott érettségit tehet, 13. évfolyamon negyedik tantárgyból érettségi, valamint szakirányú ismeretekből szakmai vizsga letételére kerül sor.

A képzési struktúra elemei között elsősorban gazdasági ágazatok és szakmák jelennek meg (gazdálkodás- menedzsment, közlekedés - szállítmányozás), melyeket turisztika egészít ki.

Az oktatást számítógépterem, szaktantermek, továbbá a helyi gazdasági szereplőkkel való kapcsolatok során kialakított üzemlátogatási alkalmak segítik.

Szakmai képzéseink nappali munkarend mellett kimenő jelleggel esti munkarendű felsőoktatásban is zajlik. Emellett 2020. szeptember 1-jével indult több képzésünk a felnőttek oktatására, amelynek megszervezésében törekedtünk a munkaviszonnal rendelkező felnőttek igényeinek figyelembevételére, akik ezeket a szakmákat felnőttképzési szerződéssel ingyenesen iskolarendszerben tudják tanulni, amennyiben első vagy második szakmájukat szerzik meg.

3.1. Ágazati képzések

3.1.1. *Tanulmányait 2020 szeptembere előtt megkezdő évfolyamok*

3.1.1.1 *Közgazdaság ágazati képzés*

A **közgazdasági ágazaton** tanulmányokat folytató **penzügyi-számviteli ügyintéző** alkalmas a vállalkozások működésével összefüggő számviteli és pénzügyi feladatok elvégzésében való közreműködésre, részfeladatok önálló elvégzésére. A vállalkozás valamennyi pénzmozgással, illetve a

pénzállomány-változással összefüggő nyilvántartásait vezeti, közreműködik az egyes pénzügyi műveletek előkészítésében, lebonyolításában, elszámolásában, kezeli az ehhez kapcsolódó iratanyagokat. Működő gazdálkodó szervezeten belül előkészíti és rögzíti az adott munkahely gazdasági eseményeit a helyi számviteli szabályok szerint, a gazdasági eseményeket kontírozza, a főkönyvi és az analitikus nyilvántartásokat vezeti, könyvviteli feladásokat készít.

3.1.1.2 Közlekedés, szállítmányozás és logisztika ágazati képzés

Ezen az ágazaton tanulmányaik után végzett logisztikai- szállítmányozási ügyintézők alkalmassak a gazdaságban a sokszínű és sokrétű logisztikai feladatok elvégzésére, azaz megszervezi az alapanyag-beszerzést, biztosítja az alapanyag eljutását a termelőüzembe, koordinálja az elosztást,

továbbítja a készterméket a kereskedők felé, valamint ügyel közben a költséghatékonyságra is.

3.1.1.3 Kereskedelem ágazati képzés

Az itt végzett kereskedelmi képviselők feladata az árucikkek beszerzése és értékesítése. Tárgyalások keretei között, új, vagy régi üzleti kapcsolatokat alakít ki, és azokat folyamatosan ápolja. Ha érdekel a kereskedelem világa és szívesen töltenéd a mindennapjaidat üzletek kötésével, ez a szakma számodra a megfelelő választás.

3.1.1.4 Pedagógia ágazati képzés

Az a pedagógiai- és családsegítő munkatárs, aki ebben a képzésben sajátítja el ismereteit, részt vesz a közvetett pedagógiai munkában, illetve annak előkészítésében. Közreműködik a tanórai, a tanórán és intézményen kívüli, és az óvodai foglalkozások előkészítésében és lebonyolításában. A pedagógus tanórai, foglalkozási felkészülését segíti, szemléltető eszközök készítésével és adminisztrációs feladatok ellátásával. Részt vesz a gyermekek, tanulók szabadidős tevékenységének szervezésében. Gondozási feladatokat végez, elsősegélyt nyújt, tevékenyen részt vesz a higiénés szokásrendszer kialakításában. Hátrányos helyzetű gyereket, családot támogat. Részt vesz az intézményi adminisztrációs feladatokban, dokumentálásban.

3.1.1.5 Turisztika ágazati képzés

Ezen az ágazaton tanulmányokat folytató turisztikai szervező, értékesítő utazási irodában információt nyújt, útitervet készít, menetjegyet, szállást foglal, és csoportos utazást szervez. Emellett marketing és értékesítési tevékenységet végez, külföldi és belföldi partnerekkel kapcsolatot tart, be- és kiutazásokat szervez, értékesít. Információkat gyűjt különféle közlekedési eszközökről és szálláshelyekről, ügyfelei igényeinek felmérése után tájékoztatást nyújt utazásuk lebonyolításával kapcsolatban. Útiterveket állít össze, menetjegyeket, vouchereket állít ki.

3.1.2. Tanulmányaikat 2020 szeptemberétől megkezdő évfolyamok

3.1.2.1 Gazdálkodás és menedzsment ágazat

A **pénzügyi és számviteli ügyintézőt** tudása alkalmassá teszi, hogy aktív és meghatározó tagja legyen a gazdálkodó szervezet pénzügyi menedzsmentjének. Kompetenciái birtokában kulcsszerepet játszik a pénzügyi és számviteli (rész)feladatok elvégzésében, ellenőrzésében.

Számítógépes programcsomagok, informatikai alkalmazások, irodai szoftverek és adatbázisok segítségével az előírásoknak megfelelően könyvelői, kontírozói, számlázási, ügyviteli és ügyintézői feladatokat végez, adóbevallást készít. Elvégzi a gazdálkodó szervezet adó-és járulékfizetési kötelezettségeihez kapcsolódó elektronikus ügyintézési feladatokat. Szóban és írásban a kapcsolatot tart a vállalkozás pénzforgalmi szolgáltatójával. A szabályoknak megfelelően intézi a számlákkal és házi-pénztárral kapcsolatos feladatokat, a ki-és befizetéseket, valamint az utalásokat. Nyilvántartja, kezeli a pénzügyi és számviteli bizonylatokat, iratanyagokat, megrendeléseket és szerződéseket. Egyeztet a bejövő és kimentő számlákat. Pénz és hitelműveletekkel kapcsolatos ügyintézését végez. Össze gyűjti, rendszerezi az értékelő munkához szükséges adatokat és információkat, amelyre alapozva statisztikai összeállításokat, előterjesztéseket készít. Szakmai irányítással befektetési döntések, vállalkozásfinanszírozási feladatok adminisztratív teendőit végrehajtja. Kezdeményezője a felhőalapú pénzügyi szolgáltatások alkalmazásának. Felelős és precíz munkája során mindvégig ügyel az adatkezelés, az informatikai biztonság normáinak betartására és az üzleti titok megőrzésére.

3.1.2.2 Közlekedés és szállítmányozás

A logisztikai technikus szakma választható szakmairányok: Logisztika és szállítmányozás szakmairány Vasúti áru fuvarozás szakmairány.

A logisztikai technikus feladata a logisztikai tevékenységek tervezése, lebonyolítása, a logisztikai rendszerrel kapcsolatos vezetői munka támogatása, valamint a szállítmányozási tevékenységgel kapcsolatban az áru továbbításához legalkalmasabb fuvarozási mód kiválasztása, a szerződés megkötése, szükség szerint az útvonal megtervezése. Összehangolja az összetett fuvarozási tevékenységet és ellátja a szállítás során felmerülő raktározási, kezelési feladatokat. Ellátja a rendelések, beszerzések, értékesítés (termék, szolgáltatás) lebonyolítási feladatait; tervezési feladatokat végez az ellátási, készletezési, termelési folyamatokban; kezeli a reklamációs eseteket.

Emellett elvégzi a raktárkezeléssel és vezetéssel kapcsolatos teendőket; nemzetközi szállítással, szállítmányozással kapcsolatos ügyintézői tevékenységet végez; idegen nyelven kommunikál szóban és írásban azonos ágazaton belül; kapcsolatot tart a különböző közlekedési hatóságokkal, szervezetekkel.

3.1.2.3 Turizmus- vendéglátás

A turisztikai technikus szakma választható szakmairányai: Turisztikai szervező szakmairány, Idegenvezető szakmairány.

Idegenforgalmi szakember, aki turisztikai vállalkozásokban végez szervezési, idegenvezetési, értékesítési, ügyintézői, információs munkát, miközben magas szinten kommunikál a vendégekkel, partnerekkel, munkatársakkal. Az itt végzett turisztikai szakember széleskörű szakmai tudással és általános műveltséggel rendelkezik; ismeri és betartja a protokoll és az etikett szabályait; magas szinten kommunikál szóban és írásban, magyar és idegen nyelven, információt nyújt. Tisztában van az idegenforgalom szervezetével, fontosságával, hogy jelentős mértékben járul hozzá a gazdaság élénkítéséhez. Ismeri a vonatkozó törvényeket, az írott és íratlan szabályokat, képes követni a változásokat. A turisztikai technikus kezeli a digitális technikát, ismeri a szakmai szoftvereket; átlátja a turisztikai vállalkozásban előforduló munkafolyamatokat.

3.2.A tanulók értékelése

A tanuló tanulmányi munkájának írásban, szóban vagy gyakorlatban történő ellenőrzési és értékelési módja, diagnosztikus, szummatív, és fejlesztő formái a Szakmai Programunk 2.9. pontjában találhatóak.

3.3. Tantárgyi struktúra és óraszámok, óratervek

3.3.1. Tanulmányaikat 2020 szeptembere előtt megkezdő évfolyamok

Az I. István Technikum tantárgyi struktúra és óraszám táblázatai a tanulmányaikat 2020 szeptembere előtt megkezdő évfolyamok esetében a szakgimnáziumokra érvényes keretóraszámok és az ágazati szakmai kerettantervek szellemében készültek el, figyelembe véve a szakképzésnek megfelelő szakmai és vizsgakövetelmények előírásait.

2020. szeptember 1-je előtt indult képzéseink óraterveinek mellékletei a következők:

<i>Ágazat</i>	<i>Szakma</i>	<i>Kerettanterv</i>	<i>Melléklet</i>
XL. Közlekedés, szállítmányozás, logisztika	logisztikai és szállítmányozási ügyintéző (okj: 54 841 11)	2016	33. melléklet
		2017	34. melléklet
		2018	35. melléklet
IV. Pedagógia	pedagógiai- és családsegítő munkatárs (okj: 54 140 02)	2016	36. melléklet
XXVI. Kereskedelem	kereskedelmi képviselő (okj: 54 341 02) mellék: Eladó (okj: 34 341 01)	2018	37. melléklet
	kereskedelmi képviselő (okj: 54 341 02)	2018	38. melléklet

<i>Ágazat</i>	<i>Szakma</i>	<i>Kerettanterv</i>	<i>Melléklet</i>
XXIV. Közgazdaság	pénzügyi- számviteli ügyintéző (okj: 54 344 01)	2016	39. melléklet
		2018	40. melléklet
XXVIII. Turisztika	turisztikai szervező, értékesítő (okj: 54 812 03)	2016	41. melléklet
		2018	42. melléklet
Ágazati kompetencia fejlesztés tananyag tartalma		2016	43. melléklet
		2018	44. melléklet

3.3.2. *Tanulmányaikat 2020 szeptemberétől megkezdő évfolyamok*

Az I. István Technikum óratervei a tanulmányaikat 2020 szeptemberétől megkezdő évfolyamok esetében az ITM heti óraterv minta ajánlása, valamint a programtervek alapján készültek el, figyelembe véve a szakképzésnek megfelelő képzési és kimeneti követelmények előírásait.

Képzéseink óraterveinek mellékletei a következők:

<i>Ágazat</i>	<i>Szakma</i>	<i>Képzés időtartama</i>	<i>Melléklet</i>
Gazdálkodás és menedzsment ágazat	pénzügyi és számviteli ügyintéző	5	45. melléklet
		2	46. melléklet
Közlekedés és szállítmányozás	logisztikai technikus	5	47. melléklet
		2	48. melléklet
Turizmus – vendéglátás	turisztikai technikus	5	49. melléklet
		2	50. melléklet

3.3.3. *Szakmai helyi tantervek ágazatonként, a szakmai program képzési programjának ágazatonkénti tartalma*

3.3.3.1 *Tanulmányaikat 2020 szeptembere előtt megkezdő évfolyamok – szakmai helyi tantervek*

A szakképzések helyi szakmai tantervei az ágazati előírásokat tartalmazó szakgimnáziumi ágazati szakmai kerettanterveknek megfelelően készültek el.

Tartalmuk az egyes szakképzések szakmai és vizsgakövetelményei előírásainak figyelembevételével került összeállításra.

A **2020. szeptember 01. előtt induló osztályok** helyi tanterveit az alábbi mellékletek tartalmazzák:

<i>Ágazat</i>	<i>Szakma</i>	<i>Kerettan- terv</i>	<i>Melléklet</i>
XL. Közlekedés, szállítmányozás, lo- gisztika	logisztikai és szállítmányozási ügyintéző (okj: 54 841 11)	2016	51. melléklet
		2017	52. melléklet
		2018	
IV. Pedagógia	pedagógiai- és családsegítő munkatárs (okj: 54 140 02)	2016	53. melléklet
XXVI. Kereskede- lem	Kereskedelmi képviselő (okj: 54 341 02)	2018	54. melléklet
XXIV. Közgazdaság	pénzügyi- számviteli ügyintéző (okj: 54 344 01)	2016	55. melléklet
		2018	56. melléklet
XXVIII. Turisztika	turisztikai szervező, értékesítő (okj: 54 812 03)	2016	57. melléklet
		2018	58. melléklet

3.3.3.2 Tanulmányaikat 2020 szeptemberétől megkezdő évfolyamok – a szakmai program képzési programjának ágazatonkénti tartalma

A szakmai program képzési programjának ágazatonkénti tartalma a kapcsolódó szakmák programtanterveinek megfelelően készültek el. Tartalmuk az egyes szakmák és szakmairányok képzési és kimeneti követelményei előírásainak figyelembevételével került összeállításra.

A **2020. szeptember 1-jétől felmenő rendszerben** indítandó képzések helyi képzési programjait az alábbi mellékletek tartalmazzák:

<i>Ágazat</i>	<i>Szakma</i>	<i>Melléklet</i>
Gazdálkodás és menedzsment ágazat	pénzügyi és számviteli ügyin- téző	59. melléklet
Közlekedés és szállítmányozás	logisztikai technikus	60. melléklet
Turizmus- vendéglátás	turisztikai technikus	61. melléklet

3.3.4. Szakmai oktatásban való részvétel jogi keretei

A **2020 szeptembere előtt** tanulmányaikat megkezdő évfolyamok esetében az iskolai rendszerű szakmai képzés nappali, levelező, vagy esti tagozaton került megszervezésre (kifutó fázisú képzések).



A tanulmányaikat **2020 szeptemberétől** megkezdő tanulók esetében tanulói jogviszony tanköteles kiskorúval, továbbá a nappali rendszerű szakmai oktatásban résztvevő tanulóval hozható létre annak a tanévnek az utolsó napjáig, amelyikben a tanuló a huszonötödik életévét betölti. Amennyiben a tanuló rendelkezik ágazati előtanulmányokkal a 9-12.évfolyamról, a szakmai végzettség megszerzése nappali tagozaton 13. évfolyamon lehetséges.

Amennyiben a tanuló, vagy felnőttképzési jogviszonyú diák nem rendelkezik ágazati előtanulmányokkal, a szakmai képzés az alapképzés időtartamát is magába foglalóan nappali rendszerű oktatásban kettő tanév, felnőttképzés keretében minimum fél év alatt zajlik.

4. EGÉSZSÉGFEJLESZTÉSI PROGRAM

Az egészségi állapotot négy tényező határozza meg:

- genetikai tényezők;
- környezeti tényezők;
- életmód;
- az egészségügyi ellátó rendszer prevenciós működése.

E tényezők közül az iskola a környezeti tényező, azaz az egészséges iskolai élettér alakítására és az életmód – tanulóink életmódjának tud figyelmet fordítani. Az iskolai egészségfejlesztés magában foglalja a korszerű egészségnevelés, az elsődleges prevenció, a mentálhigiéné, az egészségfejlesztő szervezetfejlesztés, az öngondoskodás feladatait, módszereit. Az iskolában a családi környezet mellett mód nyílik az egészségesebb életvitel készségeinek, magatartásmintáinak kialakítására és begyakorlására.

Fontos, hogy a célok reálisak és konkrétak legyenek s figyelembe vegyék a tanulók életkori sajátosságait.

4.1. Az egészségfejlesztés területei

Az egészséges életmód, életszemlélet, magatartás szempontjából lényeges területek beépülnek az iskola oktató- nevelő tevékenységébe. Fontos, hogy a tanulók értsék az egészséggel összefüggő kérdések szükségességét, és hogy az ezzel kapcsolatos pozitív beállítódások szilárdak legyenek.

A területek felsorolása:

- a tanulók testi felépítésének és egészségi állapotának ismerete;
- a mozgás fontossága;
- a táplálkozás egészséget befolyásoló szerepe;
- a betegségek kialakulása és a gyógyulási folyamat, rehabilitáció;
- a párkapcsolatok, a szexualitás szerepe;
- a személyes krízishelyzetek felismerése, a kezelési stratégiák ismerete;
- a szenvedélybetegségek elkerülése;
- az egészséges környezet jelentősége;
- a tanulási környezet megfelelő kialakítása.

Az egészségfejlesztés területei szilárdan beépülnek az iskolánk nevelési-oktatási rendszerébe, összes tevékenységébe. Az iskola oktatói és a külső szakemberek összehangolt tevékenységet végeznek az egészségfejlesztés terén. A testnevelő tanárok rendelkeznek elsősegélynyújtási alapismeretekkel. Iskolai baleset esetén értesítjük a szülőt, szükség esetén mentőt hívunk.

4.2. Helyzetelemzés

Iskolánkban eddig is komoly egészségnevelő munka folyt, mind a tanórákon, mind az azon kívüli tevékenységekben. Testnevelés és osztályfőnöki órákon megjelentek az egészségneveléssel foglalkozó anyagrészek.

- az egészséges táplálkozás témái;
- a szennvedélybetegségekkel való foglalkozás;
- a szexuális felvilágosítás, a családtervezés alapjai;
- testi higiénia;
- a betegség, elsősegélynyújtás.

Az idegen nyelvtanítás során az egészséges életmódra nevelés részét képezi az érettségi témaköröknek. A környezet témakörén belül aktívan foglalkozunk az alábbi témákkal:

- egészséges táplálkozás, egészséges ételek;
- betegségek és azok megelőzése és kezelése hagyományos és alternatív gyógymódokkal;
- főbb civilizációs betegségek, pl stresszkezelés;
- egészséges életmód és sport; egészségmegőrzéssel kapcsolatos szabadidős tevékenységek;
- környezettudatos gondolkodásmód egészségnevelő hatása.

Az iskolaorvos és az iskolai védőnő segít az egészségnevelésben. Tanulóink rendszeres iskolaorvosi és iskolai védőnői szűrő vizsgálatokon vesznek részt. Évente egyszer fogorvosi szűrővizsgálat zajlik. Osztályfőnöki órákon, illetve iskolai rendezvényeken külső szakemberek előadásokat tartanak a drogok károsító hatásáról, a nem kívánt fiatalkori terhesség és az abortusz veszélyeiről, a helyes táplálkozásról és más fontos egészségnevelési kérdésekről.

A 9. évfolyam tanulói számára minden tanév elején életmentő képzést tartunk a mentőszolgálat segítségével. A felsőbb évfolyamon a megszerzett tudást szinten tartjuk.

4.3. Az egészségfejlesztés feladatai

Az egészségfejlesztési tevékenység tanórán kívüli lehetőségének megteremtése, megvalósítása:

- iskolanapon;

- túrákon, kirándulásokon;
- gólyatáborban;
- tanítási órák külső helyszínein;
- szakmai gyakorlatokon.

Törekszünk az osztálytermek, szaktantermek egészséges környezetének kialakítására és megőrzésére.

Osztályfőnöki órákon foglalkozunk a szexuális kultúra, magatartás, a családi életre való neveléssel; az egészséges táplálkozás és életmód szükségességével, a szervek, szervrendszerek lehetséges betegségeivel.

Osztályfőnöki órák felkészítenek a gyalogos közlekedésre, a tömegközlekedés szabályaira, az utasbalesetek elkerülésének veszélyeire.

Testnevelés órán kiemelt figyelmet fordítunk a testmozgás fontosságára. Sokszínű gyakorlatokkal ismertetjük meg tanulóinkat a mozgás örömeivel, hogy később ki tudják választani maguk számára kielégítő mozgásformát.

Az egészségfejlesztés alapja az önismeret, az egészséges személyiségre való törekvés. Ez minden tanórába beilleszthető, de a személyiségfejlesztést szolgáló tanórák témakörébe tartozik kiemelten az erőszakmentes konfliktuskezelésre való nevelés, amely a stresszmentes életmódelsőlépcsője.

A fogyasztás illetve fogyasztói magatartás környezeti hatása mellett hat az ember egészségére. Az egészségnevelés része a fogyasztóvédelmi nevelés, ami a környezetvédelmi neveléshez is kapcsolható. A nevelés legfontosabb szempontjai:

- az élelmiszerek okozta betegségek megelőzése;
- a termékek veszélyei;
- a termékek címkézése;
- a csomagolás környezetszennyező hatása;
- a szelektív hulladékgyűjtés.

Törekszünk:

- Külső kapcsolatok kiépítésére (gyermekjóléti szolgálatokkal, civil szervezetekkel, sportegyesületekkel);
- Az iskolai egészségnap megtervezésére, megszervezésére az iskolai diákönkormányzat és a testnevelő tanárok irányításával;
- Az egészségnevelő, felvilágosító munka folytatására (dohányzás, alkohol, drog, szexualitás);
- Továbbképzési lehetőség biztosítására oktatóink részére.

4.4. Az egészségfejlesztő munka módszerei

Mindenekelőtt fontos, hogy az oktatók elsajátítsák az egészségfejlesztés szemléletét, elfogadják a nevelő-oktató jellegű munka fontosságát. Szükségesnek érzik az e területen való önfejlesztésüket.

A tanulókkal alkalmazott pedagógiai módszerek tárháza számos lehetőséget biztosít a program eredményes megvalósítására.

Az iskolai egészségfejlesztési program akkor éri el célját, ha tanulóink majd felnőtt életükben is képesek lesznek életmódjukra vonatkozó helyes döntéseket hozni, egészséges életvitelt kialakítani, beteg és sérült társaik iránt elfogadókká és segítőkészekké válni.

Ha sikerül megelőzni a káros függőséghez vezető szokások, a szexuális szabadosságok kialakulását, ha felkészítjük tanulóinkat az örömteli párkapcsolatokra, a családi életre. Az egészséges, harmonikus életvitelt megalapozó szokások a tanulók cselekvő, tevékeny részvételével alakíthatók ki és emellett jelentős szerepe van az oktatók életvitelének, példamutatásának is.

4.5. Iskolai testedzés programunk

A tornaterem délután tanulóink rendelkezésére áll, hogy sportköri órák keretén belül, szakember felügyeletével tetszőleges szabadidős sporttevékenységet végezzenek.

Ezentúl tervezett foglalkozásokat tartunk az alábbiak szerint:

- iskolai testnevelési óra;
- a testnevelési órát nem tartalmazó napokon szervezett sportfoglalkozás felkínálása (floorball foglalkozás fiú- lány csoport részére, tehetséggondozás, felzárkóztatás).

A foglalkozásokon kívül vagy éppen ezek keretén belül a tanulóknak lehetőségük van egyéni vagy éppen egy osztály képességének felmérésére az időszakonként megrendezendő iskolai versenyeken (házi röplabda bajnokság).

5. AZ INTÉZMÉNYBEN ALKALMAZOTT SAJÁTOS PEDAGÓGIAI MÓDSZEREK

5.1. A projektoktatás alkalmazása

Oktatói testületünk fontosnak tartja a tevékenység alapú oktatást, amely leghatékonyabban a projektoktatás keretében tud megvalósulni. Eszköze a tehetség kibontakoztatásának, de a tanulási kudarcok leküzdésének is.

A projektoktatás a kompetenciafejlesztés sajátos és hatékony eszköze, amelyet közismereti és szakmai órákon is alkalmazunk. A szakmai képzés alapvető célja, hogy a szakismeretek megszerzése mellett a tanulók a hatékony munka kompetenciákkal rendelkezzenek. A sikeres munkavállalói létezés szükséges személyes, társas és módszerkompetenciák elsajátítása érdekében iskolánkban kiemelt szerepet kap a projektoktatás.

A végrehajtandó feladat sokszínűsége biztosíthatja a meghatározott cél közös eléréséhez való hozzájárulás sokféleségét, ezzel segítheti a foglalkoztatók által kiemelten igényelt szociális kompetenciák, így az együttműködés, a kreativitás és kommunikáció fejlesztését.

Projektjeink során törekszünk a megvalósítás sokszínűségére: ágazati szintű / osztályszintű / csoportszintű / páros / egyéni feladatok kivitelezésével. A tantárgyakon belüli projektek mellett tantárgyközi feladatokat is tervezünk, így tudatosan törekszünk a tantárgyi koncentrációra és integrációra. A feladatok kivitelezése során az oktató motivál, instruál, értékkel. A projektek időtartama az előkészítéssel együtt több hetet is felölelhet, de a kivitelezés során törekszünk az elmélyülést segítő, azonnali sikerélménnyel kecsegtető projektek megvalósítására, amelyet a projektnap illetve projekt-hét bevezetése is szolgál.

Az intézményben az alábbi táblázatban összefoglalt projekteket valósítjuk meg:

<i>Projekt neve</i>	<i>Ágazat</i>	<i>Évfolyam</i>	<i>Terv</i>
A háztartás gazdálkodása	Közlekedés és szállítmányozás Gazdálkodás és menedzsment	9.	62. melléklet
Fogyasztóvédelem	Közlekedés és szállítmányozás Gazdálkodás és menedzsment	9.	63. melléklet
Vállalkozási formák	Közlekedés és szállítmányozás Gazdálkodás és menedzsment	9.	64. melléklet

<i>Projekt neve</i>	<i>Ágazat</i>	<i>Évfolyam</i>	<i>Terv</i>
A vállalkozás üzleti levelezése	Közlekedés és szállítmányozás Gazdálkodás és menedzsment	9.	65. melléklet
Álláspályázat	Közlekedés és szállítmányozás Gazdálkodás és menedzsment Turisztika – vendéglátás	9.	66. melléklet
Vendégtéri gyakorlatok	Turisztika – vendéglátás	9.	67. melléklet
Alapanyagok és étkezési trendek	Turisztika – vendéglátás	9.	68. melléklet
Ismert nemzetközi és magyar ételek ismertetése	Turisztika – vendéglátás	9.	69. melléklet
Egy régiós turisztikai attrakció bemutatása	Turisztika – vendéglátás	9.	70. melléklet

5.2. Tanulás tanítása

A tanulás módszereinek bemutatása és elsajátíttatása, a saját tanulási módszerek, eljárások kialakítása, rutinszerű gyakorlása a tanulás tanításának alapvető követelménye. Ez a szűk értelemben vett tanulásmódszertan, ennek veszi hasznát a tanuló közvetlenül és azonnal. A módszerek konkrétizálása előtt azonban szükséges a néma értő olvasás, a gondolkodás, a memória fejlesztése. A lényeg kiemelése elsajátítandó gyakorlatként. A kulcsszavak keresése, a szófelhő készítése, a vázlatkészítés, a jegyzetelés írott és hallott szövegből, a gondolati térkép készítése olyan rögzítési eljárások, amelyek bármely tantárgy tanításának folyamatába beilleszthetők. Azonban elsősorban a tanulásmódszertan órákon kell megtanítani, és a szaktárgyi órákon képességgé fejleszteni.

Szeretnénk létrehozni egy csoportot, ahol minden munkaközösség képviselné magát egy-egy fővel, és közösen létrehoznánk egy feladatbankot. Fontos, hogy ne csak a nyelvtan órákon legyen szövegértési gyakorlat, hanem más szakmai és közismereti órákon is.

Az ember meghatározó vonása, hogy kérdései túlterjednek a világról szerzett valamennyi tapasztalatán és tanulással szerzett tudásán.

Iskolánk önmagát a gondolkodás iskolájaként határozza meg. A tanulás tanítását ezért alapvető feladatának tekintik. Ez a tevékenység és cél megelőzi a tantárgyi és azon túli ismeretátadást. Alapvető feladatunk a gondolkodás szerepének feltárása és gondolkodási technikák tanítása a tantárgyi tanulás eredményessége érdekében és azon túl.

Olyan tudást alakítunk ki, amelyet a tanulók új helyzetekben is képesek alkalmazni, a változatos sokoldalú áttekintésével és értékelésével. A tanulás tanításának elengedhetetlen része a tanulás

eredményességének, a tanuló testi és szellemi teljesítményeinek személyre szóló vizsgálata és lehetőség szerinti növelése és a tudás minőségének fejlesztő célú értékelése.

A tanulás tanításának különösen fontos szerepe van a lemorzsolódás elleni pedagógiai munkában. A tanulás tanítása az órarendszerinti oktatásban rendszeres feladat. A tanév első hetében minden szakos tanár külön időkeretet tervez az általa tanított tantárgy hatékony tanulásának megismertetésére. Minden tematikus egység megkezdésekor ismerteti azokat a sajátos ismeretszerzési módokat, amik a témakör tanulását segítik, vagy emlékeztet arra, hogy a tanév eleji tanulásmódszertani felkészítés alapján a témakör minden további nélkül hatékonyan tanulható. A témazáró számonkérések, dolgozatok előtti összefoglalás során szintén ki kell térni az eredményességet segítő információkra.

A tanórai tanulástámogatási feladatok mellett iskoláink a rendelkezésre álló tanórán kívüli időkereten belül a tanulás tanítására időkeretet terveznek.

Az eredményesebb tanulás érdekében három alapvető értéket azonosítottunk:

- **Önálló gondolkodás**
- **Probléma-megoldó képesség**
- **Kooperatív tanulás**

Az értékek eléréséhez az alábbi elemeket azonosítottuk és rendeltük egymáshoz:

Érték	Cél	Feladat	Eszközök	Eljárások
Önálló gondolkodás	A gondolkodást a tanulók örömforrásként éljék meg. Megismerést vezérlő szemlélet kialakítása.	Egyéni módszerek kialakítása. Fejlesztő célú egyéni értékelés. Szakkörök szervezése.	Differenciált feladatok. Tárgyi és gondolat-kísérletek. Az egyéni megfigyelés szerepének fokozása.	Felzárkóztatás, tehetség-gondozás. Szakköri munka. Projektek.
Problémameg-oldó képesség	A megoldási vágy igényének felkelése, kialakítása. Algoritmusalkotó képesség kialakítása.	Problémameg-oldó tanítás. Az algoritmikus és a heurisztikus módszerek dinamikus alkalmazása.	A megértés, a megoldástervezés, a megoldás és az ellenőrzés lánc készségegé tétele, tantárgyaktól független alkalmazásának megtanítása.	Az irányított találgatás és más szabad módszerek használata a tervezett tanulás mellett.

Érték	Cél	Feladat	Eszközök	Eljárások
Kooperatív tanulás	A kooperatív munkavégzést kooperatív tanulással való meg-alapozása. A tanulási problémák felismerésének segítése.	Együttműködés a tanórai munkában és órán kívüli fel-készülésben. Rendszeres tanári segítség az együttműködés-hez.	Konzervatív és elektronikus esz-közök. Távsegítség, ta-nulói közösségi segítőhálózat.	Szervezési ele-mek bevonása a tanulásirányításba. A közösségi média hatékonyságának fokozása

A tanulás tanítása módszert 9. évfolyamon a magyar nyelv órákon alapozzuk meg, ami miatt ezen az évfolyamon módszertani okokból a tantárgyat ezen az évfolyamon csoportbontásban tanítjuk heti két órában. A tanulási módszerek, stratégiák elsajátítását segítő program tanmenetét, amely része a magyar nyelvi órák tanmenetének is, a 71. melléklet tartalmazza.

5.3. Idegen nyelv oktatása

Iskolánk számára kiemelten fontos az idegen nyelv oktatása, hiszen az általunk oktatott szakmák megfelelő szakmai színvonalon való műveléséhez elengedhetetlen minimum egy idegen nyelv megfelelő színvonalú ismerete, ezért az intézmény elkötelezett a Pannon Egyetemmel a 2018. január 1-je és 2020. december 31-e közötti időszakban együttműködésben megvalósított EFOP 3.2.14-17-2017-00003 Nyelvtanulással a boldogulásért projekt keretében kialakított és külön dokumentált, a nyelvtanulást kortárs módszerekkel és tartalmakkal támogatni hivatott nyelvpedagógiai szemlélet fenntartása, továbbvitele, folyamatos felülvizsgálata és innovációja mellett.

6. ZÁRÓ RENDELKEZÉSEK

1. A Szakmai Program egy példánya megtalálható az iskola titkárságán, a könyvtárban és az iskolai honlapon.
2. A Szakmai Program szükség esetén felülvizsgálatra kerül. A módosított változatot az oktatói testület fogadja el.
3. Jelen Szakmai Programot 2020. augusztus 28-án az oktatói testület elfogadta, elfogadásakor véleményezési jogát gyakorolta a szülői szervezet, valamint a DÖK. A Szakmai Program 2020. szeptember 1. napján lép hatályba.

Székesfehérvár, 2020. augusztus 28.

.....
Lovász Katalin
igazgató